



## GASTRO-SPEISENWARMHALTER

INSTALLATIONSHANDBUCH  
Übersetzung der Originalanleitung

DE

**ACHTUNG: Lesen Sie die Anleitung vor dem Gebrauch des Geräts**

# GASTRO-SPEISENWARMHALTER

# SICHERHEITSVORSCHRIFTEN

SICHERHEITSVORSCHRIFTEN ZU INSTALLATION UND WARTUNG .....	4
-----------------------------------------------------------	---

# EINFÜHRUNG

ERKLÄRUNG DER PIKTOGRAMME .....	6
---------------------------------	---

# INSTALLATION

AUSPACKEN DES GERÄTS .....	7
KONTROLLE DES PACKUNGSINHALTS.....	9
POSITIONIERUNG.....	10
POSITIONIERUNGSMODUS.....	12
ELEKTRISCHE ANSCHLÜSSE.....	13

### **SICHERHEITSVORSCHRIFTEN ZU INSTALLATION UND WARTUNG**

- Bevor Sie das Gerät installieren und warten, lesen Sie diese Anleitung sorgfältig durch und bewahren Sie sie an einem sicheren Ort auf, damit sie von den verschiedenen Bedienern später eingesehen werden kann.
- Das Gerät darf nicht von Kindern unter 8 Jahren oder von Personen mit körperlichen, sinnlichen oder mentalen eingeschränkten Fähigkeiten oder mit fehlender Erfahrung oder fehlendem Wissen bedient werden, wenn niemand die Situation überwacht oder nur nachdem die Personen die nötigen Hinweise zum sicheren Gebrauch des Geräts erhalten haben und die zusammenhängenden Gefahren erkannt und verstanden haben. Kinder dürfen nicht mit dem Gerät spielen. Die Reinigungs- und Wartungsarbeiten, die vom Nutzer durchzuführen sind, dürfen nicht von unbeaufsichtigten Kindern vorgenommen werden.
- Alle Installations-, Montage- und außerordentlichen Wartungsarbeiten dürfen nur von qualifiziertem und durch den Hersteller befugtem Fachpersonal gemäß den im Verwendungsland geltenden Normen zur Anlage und Sicherheit am Arbeitsplatz durchgeführt werden.
- Bevor Sie Installations- oder Wartungsarbeiten durchführen, trennen Sie das Gerät vom Stromnetz.
- Bevor Sie das Gerät montieren, kontrollieren Sie, dass alle Anlagen den im Nutzerland geltenden Normen und den Normen auf dem Typenschild entsprechen.
- Arbeiten oder Veränderungen, die nicht ausdrücklich genehmigt wurden und nicht den Bestimmungen in der

- vorliegenden Anleitung entsprechen, können zu Schäden, Verletzungen oder tödlichen Unfällen führen.
- Darüber hinaus führen unbefugte Eingriffe oder Modifikationen, die nicht den Vorschriften in diesem Handbuch entsprechen, zum Erlöschen der Garantie und aller anderen Vertragsbeziehungen mit dem Hersteller und seinen Tochtergesellschaften und/oder verbundenen Unternehmen.
  - Installations- oder Wartungsarbeiten, die nicht in dieser Anleitung angegeben sind, können zu Verletzungen oder Todesfällen führen.
  - Während der Montage des Geräts ist der Durchgang oder der Aufenthalt von nicht qualifiziertem Personal im Arbeitsbereich verboten.
  - Das Verpackungsmaterial, das eventuell gefährlich sein kann, muss von Kindern oder Tieren ferngehalten und richtig gemäß den lokalen Normen entsorgt werden.
  - Das Schild mit den technischen Daten liefert wichtige Daten: Diese sind grundlegend bei einer Anfrage auf einen Wartungs- oder Reparaturingriff des Geräts: Entfernen Sie das Schild, beschädigen oder verändern es nicht.
  - Die Nichteinhaltung dieser Regeln kann Schäden und Verletzungen auch tödlicher Art verursachen und führt zum Erlöschen der Garantie und aller anderen Vertragsbeziehungen mit dem Hersteller und seinen Tochtergesellschaften und / oder verbundenen Unternehmen und befreit den Hersteller von jeglicher Haftung.
  - Der Installateur darf keine Änderungen an den vom Hersteller oder seinem Handelsvertreter geschützten Teilen vornehmen.
  - Das Produkt hat einen Schalldruckpegel von weniger als 70dBa

Sehr geehrter Kunde,

Wir danken und gratulieren Ihnen, dass Sie sich entschieden haben, dieses Gerät zu testen und hoffen, dass dies der Beginn einer positiven und dauerhaften Zusammenarbeit ist.

 Bitte lesen Sie dieses Handbuch sorgfältig durch. Es enthält alle Hinweise und Angaben zur Qualität und Funktion des von Ihnen erworbenen Produkts.

### ERKLÄRUNG DER PIKTOGRAMME

Die Installations- und Gebrauchsanleitung ist für alle Modelle gültig, sofern nicht anders von den folgenden Piktogrammen angegeben:



Gefahr! Sofortige Gefahr oder gefährliche Situation, die zu Verletzungen oder zum Tode führen kann.



Brandgefahr!



Empfehlungen und nützliche Informationen



Stromschlaggefahr!



Erdungssymbol



Die Gebrauchsanleitung lesen



Potentialausgleichssymbol



Verbrennungsgefahr



Siehe anderes Kapitel

# GASTRO-SPEISENWARMHALTER

## Installation

### 1 AUSPACKEN DES GERÄTS

Bei der Lieferung kontrollieren, dass keine sichtbaren Schäden vorhanden sind. Falls das Produkt beschädigt ist, informieren Sie bitte umgehend den Hersteller. Bitte beginnen Sie NICHT mit der Installation.

Vergewissern Sie sich vor dem Transport des Geräts zum Installationsort, dass:

- das Gerät problemlos durch die Türen passt;
  - der Boden das Gewicht aushält.
- Der Transport muss mit mechanischen Mitteln erfolgen (z. B. Gabelstapler).

Das Verpackungsmaterial, das eventuell gefährlich sein kann, muss von Kindern oder Tieren ferngehalten und richtig gemäß den lokalen Normen entsorgt werden.

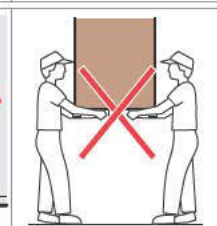
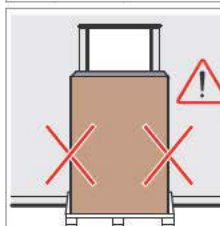
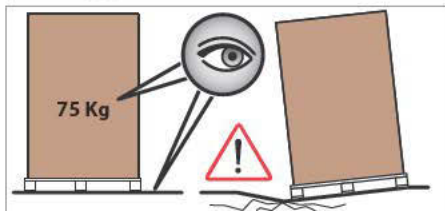
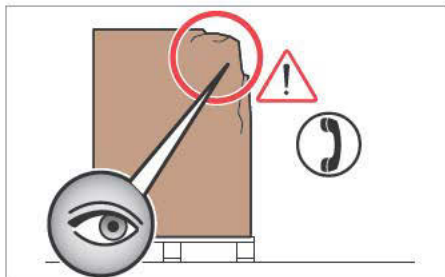

Der Hersteller arbeitet kontinuierlich an der bestmöglichen Umweltverträglichkeit seiner Produkte und hat sich zum Ziel gesetzt, den Energieverbrauch und die Entstehung von Abfall zu reduzieren. Der Hersteller möchte die Umwelt schützen und bittet Sie daher, das Material in den in den jeweiligen Behältern getrennt zu entsorgen.

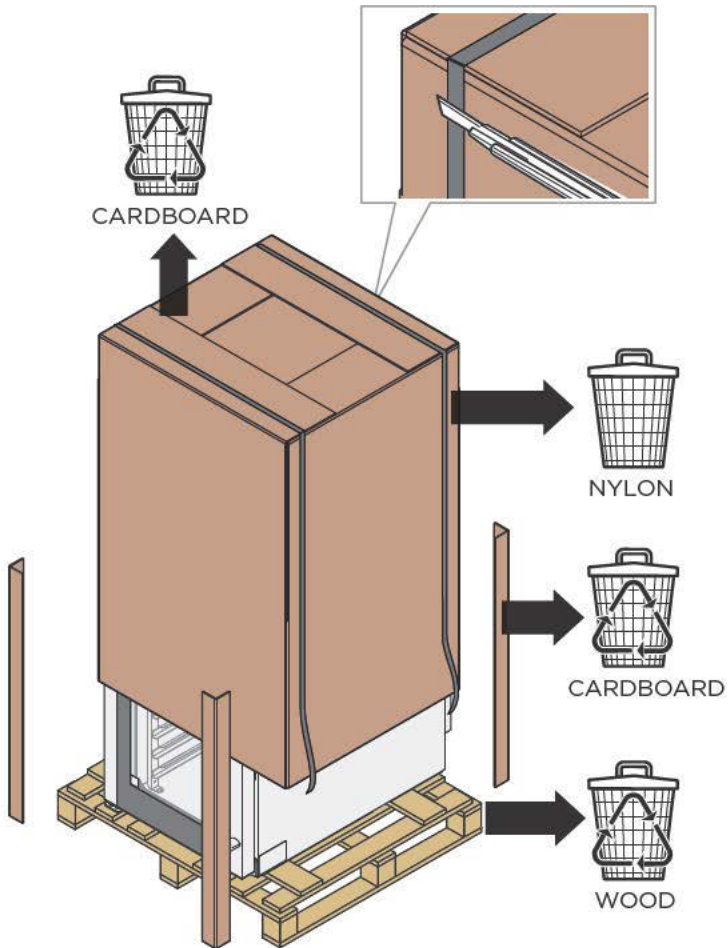



## 2 KONTROLLE DES PACKUNGS- INHALTS

Kontrollieren Sie vor Beginn der Installation, dass die folgenden Komponenten vorhanden und intakt sind:

! Wenn ein Bauteil fehlt oder beschädigt ist, wenden Sie sich bitte an den Hersteller.

- ① Gastro-Speisenwarmhalter;
- ② technische Dokumentation (Gebrauchs- und Wartungsanleitung, Blatt "Technische Daten"). Alternativ wird eine elektronische Dokumentation mitgeliefert.

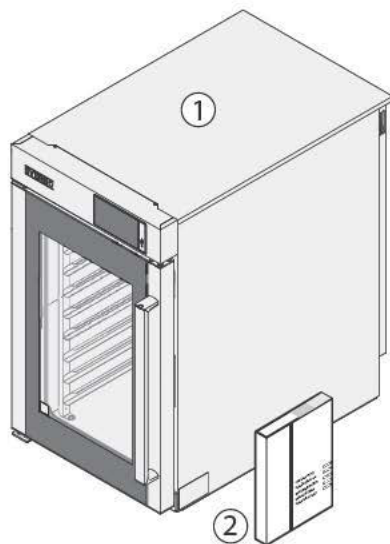

## 3 VORBEREITENDE ARBEITEN

### Entfernen der Schutzfolie

Lösen Sie langsam die Schutzfolie des Geräts: Entfernen Sie die eventuellen Rückstände. Die Klebstoffrückstände mit geeignetem Lösemittel entfernen, ohne die Oberfläche mit Werkzeugen oder aggressiven oder ätzenden Reinigungsmitteln zu beschädigen.

! Die entfernte Folie, die eventuell gefährlich sein kann, muss von Kindern oder Tieren ferngehalten und richtig gemäß den lokalen Normen entsorgt werden.

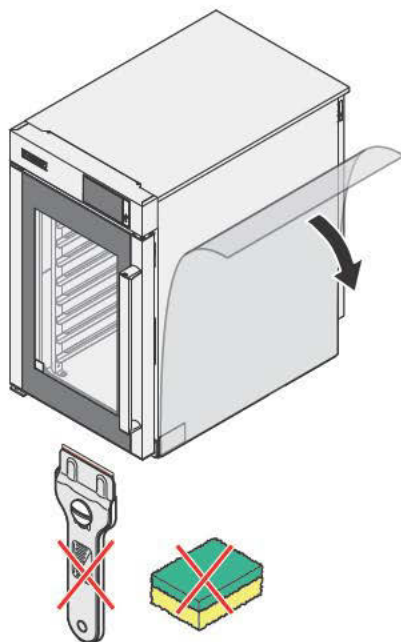

**Technische Daten des Montageraums**

Installieren Sie das Gerät nur in Räumen:

- die für das Garen von Lebensmitteln geeignet sind;
- mit adäquatem Luftaustausch;
- die den Normen zur Sicherheit am Arbeitsplatz und an den Anlagen entsprechen;
- die vor Umwelteinflüssen geschützt sind;
- mit Temperaturen zwischen +5 C und max. +35 C;

- mit einer relativen Luftfeuchtigkeit von unter 70 %.

**!** Montieren Sie keine Geräte in der Nähe von anderen Aggregaten, die hohe Temperaturen erreichen, um keine elektrischen Komponenten zu beschädigen.

Das Gerät ist nicht für den Einbau geeignet.

Versichern Sie sich, dass der Boden das Gewicht des Geräts bei voller Ladung aushält.

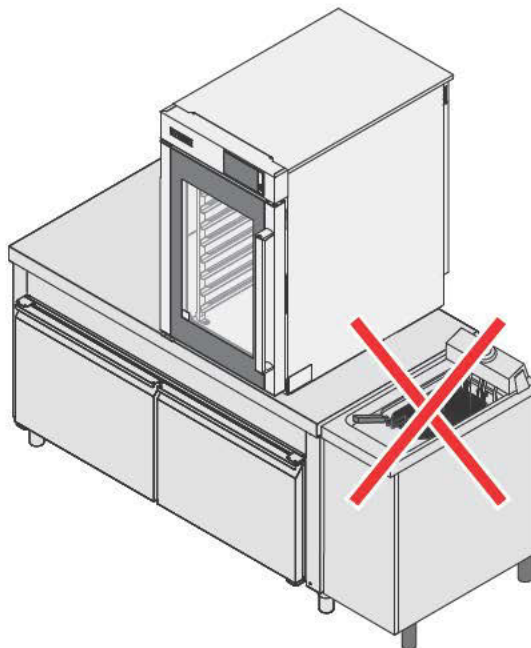
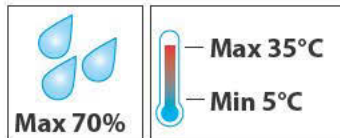

## Einzuhaltende Abstände

Positionieren Sie das Gerät unter Beachtung der Abstände, die in der Abbildung angegeben werden. Die hintere Wand muss leicht zugänglich sein, um die Anschlüsse zu erleichtern und um die Wartung zu ermöglichen.

**!** Montieren Sie das Gerät nicht in der Nähe des Materials, der Wände oder in der Nähe von Möbeln, die leicht entflammbar oder hitzesensibel sind. Wenn dem nicht der Fall ist, schützen Sie sie mit adäquaten Materialien, die nicht entflammbar sind. Dabei müssen die Brandschutznormen beachtet werden.

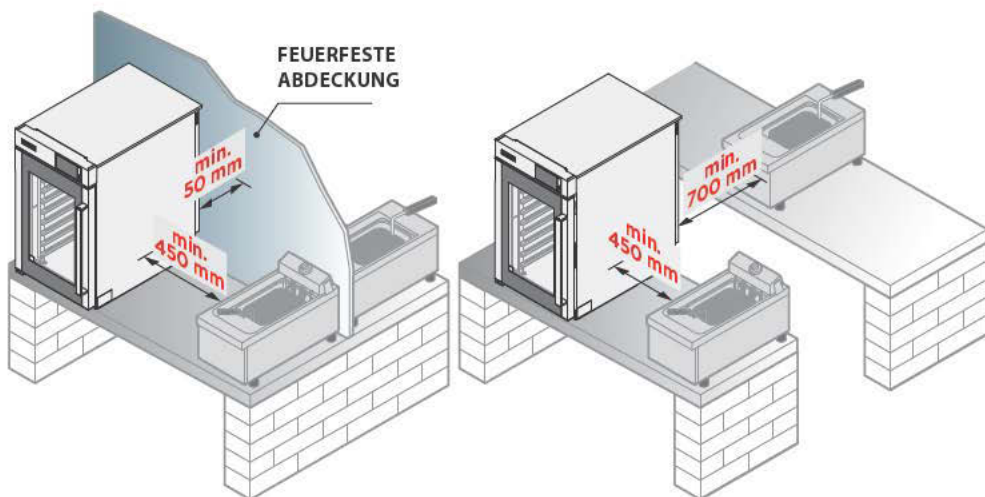
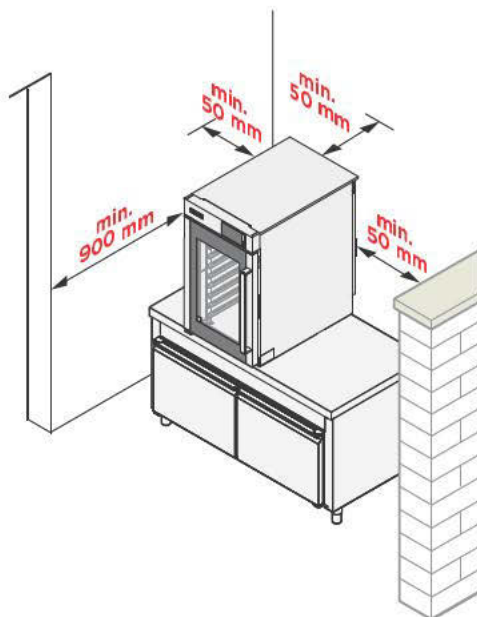

## 5

## POSITIONIERUNGSMODUS

Das Gerät darf nur auf einem Tisch/Schrank aufgestellt werden, der:

- stabil und perfekt ausgerichtet ist;
- nicht beweglich ist;
- nicht entflammbar oder wärmeempfindlich ist;
- müssen diese das Gewicht des Geräts mit voller Ladung tragen können, ohne sich zu verformen oder nachzugeben.

! Das Gerät darf nicht direkt auf dem Boden oder auf anderen Geräten (z.B. Öfen, Backöfen, Backöfen usw.) aufgestellt werden.

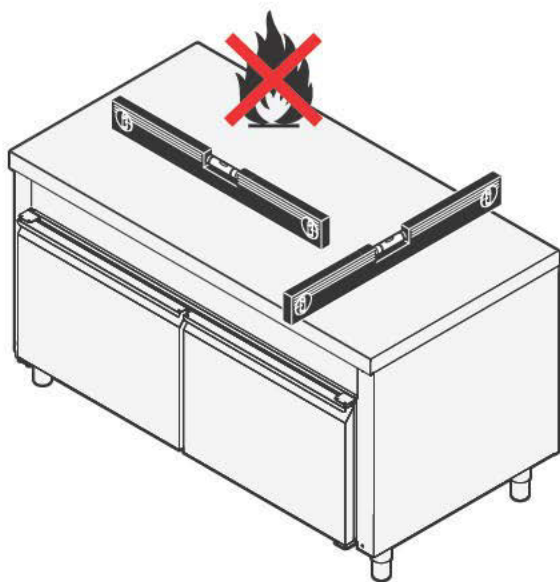

## 6 ELEKTRISCHE ANSCHLÜSSE

 Vor der Montage des Geräts lesen Sie aufmerksam das Kapitel "Sicherheitsvorschriften" auf Seite 4.

 Der Anschluss an das Stromnetz und die Realisierung der Anschlussanlagen müssen den geltenden Bestimmungen des Installationslandes entsprechen und von qualifiziertem und durch den Hersteller befugtem Fachpersonal durchgeführt werden.

Die Nichteinhaltung dieser Regeln kann Schäden und Verletzungen verursachen und führt zum Erlöschen der Garantie und aller anderen Vertragsbeziehungen mit dem Hersteller und seinen Tochtergesellschaften und / oder verbundenen Unternehmen und befreit den Hersteller von jeglicher Haftung.

Bevor das Gerät an das Versorgungsnetz angeschlossen wird, immer die Daten der Anlage mit den Daten des Geräts auf dem Datenschild vergleichen.

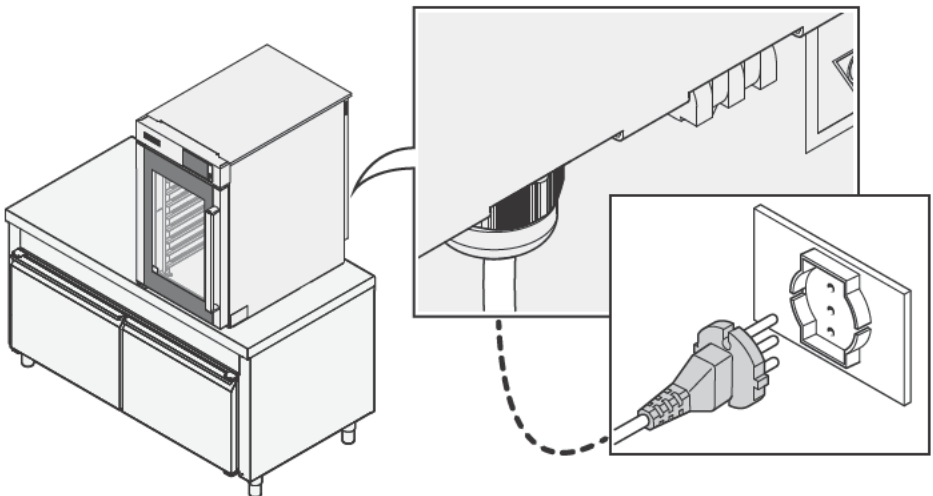

Das Gerät verlässt die Fabrik mit einem schon montierten Stromkabel und einem schon montierten Stecker am Klemmbrett: Es ist nicht zulässig, einen anderen Stromanschluss oder Veränderungen an der Kabelgröße vorzunehmen, wenn es sich nicht um die Verlängerung handelt, bei der das Kabel mit einem Kabel mit den gleichen Original-Eigenschaften ausgetauscht wird (Art des Gummis, Kabelschnitt usw.).

 Das Kabel muss von UNOX, vom technischen Kundendienst oder von einer qualifizierten Fachperson ausgetauscht werden, um jedes Risiko zu verhindern.



- ⊕ Den Anschlussplan, die technischen Eigenschaften des Kabels und die technischen Daten werden im Blatt „Technische Daten“, das mit dem Gerät geliefert wird, aufgeführt.

Für einen richtigen Stromanschluss muss das Gerät:

- Eine Potentialausgleichsanlage gemäß den geltenden Normen haben. Dieser Anschluss muss zwischen verschiedenen Geräten an der Klemmleiste mit dem Potentialausgleichssymbol  durchgeführt werden. Der Leiter muss einen maximalen Kabelschnitt von 10 mm<sup>2</sup> haben (gemäß der Norm IEC EN 60335-2-42:2003-09) und muss mit den Farben Gelb/Grün gekennzeichnet sein.
- An die Erdungsleitung  des Netzes angeschlossen sein (gelb/grünes Kabel).
- an einen Thermoschalter gemäß der geltenden Norm angeschlossen sein (0,03 Typ A).
- an einen allpoligen Schaltmechanismus angeschlossen sein, der ein komplettes Abschalten unter Bedingungen der Überspannungskategorie III ermöglicht.

### Durchzuführende Kontrollen

- Die Kupferbrücke und das Stromkabel müssen zusammen unter einer Schraube durch Anschrauben fixiert und die Stromanschlüsse müssen gut festgezogen werden, bevor das Gerät an das Stromnetz angeschlossen wird.
- Kontrollieren Sie, dass zum einen keine elektrische Streuung zwischen den Phasen und dem Erdungskabel und zum anderen die elektrische Kontinuität zwischen der Kiste und dem Erdungskabel des Netzes vorliegen.
- Kontrollieren Sie die Versorgungsspannung, wenn das Gerät in Betrieb ist, so dass diese nicht von der Nennspannung, die auf dem Datenschild angegeben ist, abweicht. Wenn dem nicht der Fall ist, verkabeln Sie die Phasen unter Beachtung der Daten auf dem Blatt „Technische Daten“ anbei.





INVENTIVE SIMPLIFICATION

## EUROPE

### IT - ITALIA UNOX S.p.a

E-mail: info@unox.it  
Tel: +39 049 8657511

### GB - UNITED KINGDOM UNOX UK Ltd.

E-mail: info@unoxuk.com  
Tel: +44 1252 851 522

### CZ - ČESKÁ REPUBLIKA UNOX DISTRIBUTION s.r.o.

E-mail: info.cz@unox.com  
Tel: +420 241 940 000

### BG - БЪЛГАРИЯ UNOX BULGARIA

E-mail: info.bg@unox.com  
Tel: +359 2 419 05 00

### NL - NETHERLANDS UNOX NETHERLANDS B.V.

E-mail: info.nl@unox.com  
Tel: +31 6 27 21 14 10

### DE - DEUTSCHLAND UNOX DEUTSCHLAND GMBH

E-mail: info.de@unox.com  
Tel: +49 2951 98760

### IE - IRELAND UNOX IRELAND

E-mail: info.ie@unox.com  
Tel: +353 (0) 87 52 23 218

### HR - HRVATSKA UNOX CROATIA

E-mail: narudzbe@unox.com  
Tel: +39 049 86 57 538

### AT - ÖSTERREICH UNOX ÖSTERREICH GMBH

E-mail: info.de@unox.com  
Tel: +43 800 880 963

### PL - POLSKA Unox Polska Sp.zo.o.

E-mail: info.pl@unox.com  
Tel: +48 665 232 000

### FR - FRANCE, BELGIUM & LUXEMBOURG UNOX FRANCE s.a.s.

E-mail: info.fr@unox.com  
Tel: +33 4 78 17 35 39

### ES - ESPAÑA UNOX PROFESIONAL ESPAÑA S.L.

E-mail: info.es@unox.com  
Tel: +34 900 82 89 43

### TR - TÜRKİYE - UNOX TURKEY Profesyonel mutfak ekipmanları endüstri ve ticaret limited şirketi

E-mail: info.tr@unox.com  
Tel: +90 530 176 62 03

### RU - РОССИЯ, ПРИБАЛТИКА И СТРАНЫ СНГ UNOX РОССИЯ

E-mail: info.ru@unox.com  
Tel: +7 (499) 702 - 00 - 14

### SC - SCANDINAVIAN COUNTRIES UNOX SCANDINAVIA AB

E-mail: info.se@unox.com  
Tel: +46(0)790 75 63 64

### PT - PORTUGAL UNOX PORTUGAL

E-mail: info.pt@unox.com  
Tel: +351 918 228 787

## AMERICA

### US - U.S.A. & CANADA UNOX Inc.

E-mail: info.usa@unox.com  
Tel: +1 800 489 8669

### AR - ARGENTINA UNOX ARGENTINA

E-mail: info.ar@unox.com  
Tel: +54 911 37 58 43 46

### CO - COLOMBIA UNOX COLOMBIA

E-mail: info.co@unox.com  
Tel: +57 350 65 88 204

### BR - UNOX BRASIL SERVICOS LTDA.

E-mail: info.br@unox.com  
Tel: +55 11 98717-8201

### MX - MEXICO UNOX MEXICO, S. DE R.L. DE C.V.

E-mail: info.mx@unox.com  
Tel: +52 55 8116-7720

## ASIA, OCEANIA & AFRICA

### ZA - SOUTH AFRICA UNOX SOUTH AFRICA

E-mail: info.sa@unox.com  
Tel: +27 845 05 52 35

### PH - PHILIPPINES UNOX PHILIPPINES

E-mail: info.asia@unox.com  
Tel: +63 9175108084

### AU - AUSTRALIA UNOX AUSTRALIA PTY Ltd.

E-mail: info@unoxaustralia.com.au  
Tel: +61 3 9876 0803

### UZ - UZBEKISTAN UNOX PRO LLC

E-mail: info.uz@unox.com  
Tel: +998 90 370 90 10

KR - 대한민국  
UNOX KOREA CO. Ltd.  
이메일: Info.asia@unox.com  
전화: +82 2 69410351

### AC - OTHER ASIAN COUNTRIES UNOX (ASIA) SDN. BHD

E-mail: info.asia@unox.com  
Tel: +603-58797700

### TW - TAIWAN, HONG KONG & MACAU UNOX TAIWAN

E-mail: info.tw@unox.com  
Tel: +886 928 250 536

### MY - MALAYSIA & SINGAPORE UNOX (ASIA) SDN. BHD

E-mail: info.asia@unox.com  
Tel: +603-58797700

### CN - 中华人民共和国 UNOX TRADING (SHANGAI) Ltd. CO.

电子邮件: info.asia@unox.com  
电话: +603-58797700

### NZ - NEW ZEALAND UNOX NEW ZEALAND Ltd.

E-mail: info@unox.co.nz  
Tel: +64 (0) 800 76 0803

### AE - U.A.E. UNOX MIDDLE EAST DMCC

E-mail: info.uae@unox.com  
Tel: +971 4 554 2146

### ID - INDONESIA UNOX INDONESIA

E-mail: info.asia@unox.com  
Tel: +62 81908852999

unox.com



L11286A3

All images used are for illustrative purposes only.  
All features indicated in this catalogue may be subject to change and could be updated without notice.