

G 6 Gemüseschneidemaschine

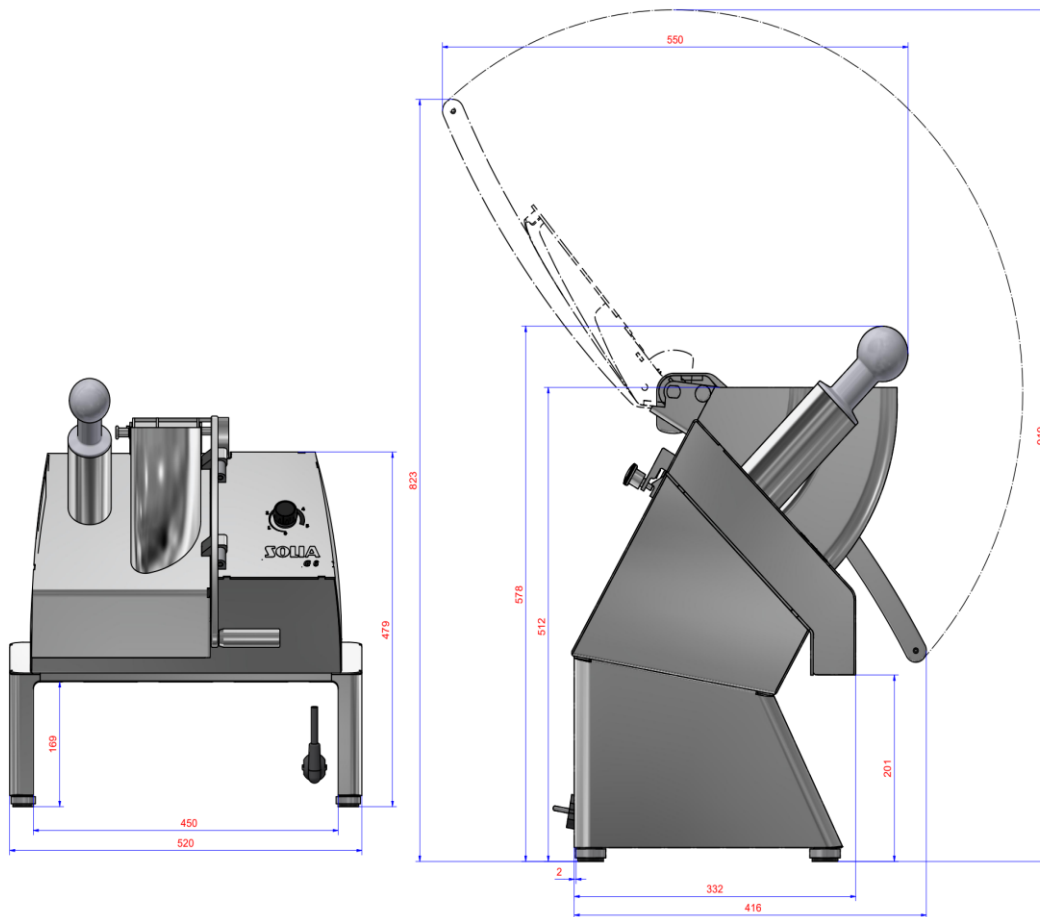

Technische Daten / Technical specification

Maschinendaten / Machine specification

Abmessungen Dimensions	Länge x Breite x Höhe (mm) Lenght x wide x height (mm)	520 x 416 x 578
Drehzahl Rotation Speed	(1/min)	130 - 360
Gesamtleistung Total Output	(kW)	0,37
Gewicht Weight	(kg)	28
Schutzart IP rating	IP	54
Schalldruckpegel Sound Pressure Level	(dB) A	65

Anschlüsse / Connections

Netzspannung; Frequenz Voltage; Frequency	(V; Hz)	230; 50
Netzsicherung Fuse protection	(A)	16
Anschlusskabel Connection cable		Schuko 3 x 1,5 mm ² x 2,5 m

Verarbeitungskapazität

Bogenmesserscheibe 0-10	(kg/h)	- 200
Rohkostscheibe 4 mm	(kg/h)	- 180
Sichelmesserscheibe 6 mm	(kg/h)	- 150
Würfelgatter 8 x 8 mm	(kg/h)	- 160

Zusätzliche Abmaße

Maschine geöffnet	(L mm x B mm x H mm)	520 x 550 x 823
Schneidklappe mit Drehstößel	(L mm x B mm x H mm)	200 x 300 x 400
