

Datenblatt AW R 30

AW R 30

PLANETEN-RÜHR- UND SCHLAGMASCHINE

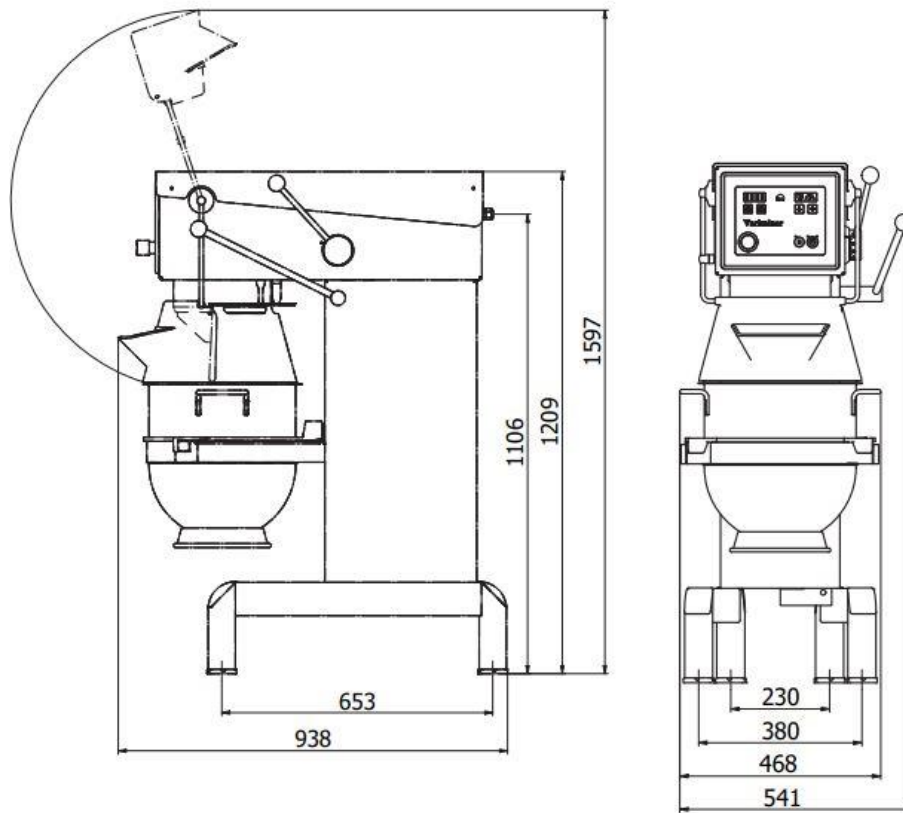

Technische Daten

Technical specification

Gesamtleistung: Total output	1,0kW; ca. 72/451 1/min
Netzspannung, Frequenz: Voltage / frequency	400V, 50Hz
Fehlerstromschutzschalter (RCD): Residual current device	
Industrieumgebung: Industrial environment	PFI Typ A
Privaträume, Geschäftsräume, Leichtindustrie: Private rooms, premises, light industrie	HPFI Typ A
Schutzart: Ingress protection	IP 32
CEE.Stecker mit Anschlußkabel, 5-polig: CEE-plug with connection cable, 5-pole	2,5m lang
Schalldruckpegel: Sound pressure level	<70 dB (A)
Gewicht: Weight	167 kg

Änderungen und Maßabweichungen vorbehalten.
Retains the right of changes and deviations.