

**2120**



**135022**

Bartscher GmbH  
Franz-Kleine-Str. 28  
D-33154 Salzkotten  
Germany

Tel.: +49 5258 971-0  
Fax.: +49 5258 971-120  
**Service-Hotline:** +49 5258 971-197  
[www.bartscher.com](http://www.bartscher.com)



Version: **1.0**

Erstelldatum: 2023-03-29

---

## Original-Bedienungsanleitung

1	Sicherheit .....	2
1.1	Signalworterklärung .....	2
1.2	Sicherheitshinweise .....	3
1.3	Bestimmungsgemäße Verwendung .....	6
1.4	Bestimmungswidrige Verwendung .....	6
2	Allgemeines .....	7
2.1	Haftung und Gewährleistung .....	7
2.2	Urheberschutz .....	7
2.3	Konformitätserklärung .....	7
3	Transport, Verpackung und Lagerung .....	8
3.1	Transportinspektion .....	8
3.2	Verpackung .....	8
3.3	Lagerung .....	8
4	Technische Daten .....	9
4.1	Technische Angaben .....	9
4.2	Funktion des Gerätes .....	10
4.3	Baugruppenübersicht .....	11
5	Installation und Bedienung .....	13
5.1	Installation .....	13
5.2	Bedienung .....	15
6	Reinigung .....	18
6.1	Sicherheitshinweise zur Reinigung .....	18
6.2	Reinigung .....	19
7	Mögliche Funktionsstörungen .....	31
8	Entsorgung .....	32



**Die Bedienungsanleitung vor Inbetriebnahme lesen und griffbereit am Gerät aufbewahren!**

Diese Bedienungsanleitung beschreibt die Installation, Bedienung und Wartung des Geräts und ist eine wichtige Informationsquelle und Nachschlagewerk. Die Kenntnis aller enthaltenen Sicherheitshinweise und Handlungsanweisungen schafft die Voraussetzung für das sichere und sachgerechte Arbeiten mit dem Gerät. Zusätzlich gelten die für den Einsatzbereich des Geräts gültigen Unfallverhütungsvorschriften, Sicherheitsbestimmungen und gesetzliche Regelungen.

Lesen Sie diese Bedienungsanleitung vor Beginn der Arbeiten am Gerät, insbesondere vor der Inbetriebnahme, um Personen- und Sachschäden zu vermeiden. Unsachgemäße Verwendung kann zu Beschädigungen führen.

Diese Bedienungsanleitung ist Bestandteil des Produkts und muss in unmittelbarer Nähe des Geräts und jederzeit zugänglich aufbewahrt werden. Wenn das Gerät weitergegeben wird, muss die Bedienungsanleitung mit ausgehändigt werden.

## 1 Sicherheit

DE

Das Gerät ist nach den derzeit gültigen Regeln der Technik gebaut. Es können jedoch von diesem Gerät Gefahren ausgehen, wenn es unsachgemäß oder nicht bestimmungsgemäß verwendet wird. Alle Personen, die das Gerät benutzen, müssen sich an die Anweisungen der Bedienungsanleitung halten und die Sicherheitshinweise beachten.

### 1.1 Signalworterklärung

Wichtige Sicherheits- und Warnhinweise sind in dieser Bedienungsanleitung durch Signalwörter gekennzeichnet. Diese Hinweise müssen unbedingt befolgt werden, um Personenschäden, Unfälle und Sachschäden zu vermeiden.



**GEFAHR!**

Das Signalwort **GEFAHR** warnt vor Gefährdungen, die zu schweren Verletzungen oder Tod führen, wenn sie nicht vermieden werden.



### **WARNUNG!**

Das Signalwort **WARNUNG** warnt vor Gefährdungen, die mittelschwere bis schwere Verletzungen oder Tod zur Folge haben können, wenn sie nicht vermieden werden.



### **VORSICHT!**

Das Signalwort **VORSICHT** warnt vor Gefährdungen, die leichte oder mäßige Verletzungen zur Folge haben können, wenn sie nicht vermieden werden.

### **ACHTUNG!**

Das Signalwort **ACHTUNG** kennzeichnet mögliche Sachschäden, die bei Nichtbeachtung des Sicherheitshinweises auftreten können.

### **HINWEIS!**

Das Symbol **HINWEIS** setzt den Benutzer über weiterführende Informationen und Tipps für den Gebrauch des Geräts in Kenntnis.

DE

## 1.2 Sicherheitshinweise

### Elektrischer Strom

- Eine zu hohe Netzspannung oder unsachgemäße Installation kann zu elektrischem Stromschlag führen.
- Schließen Sie das Gerät nur an, wenn die Angaben auf dem Typenschild mit der Netzspannung übereinstimmen.
- Halten Sie das Gerät trocken um Kurzschlüsse zu vermeiden.
- Wenn im Betrieb Störungen auftreten, trennen Sie das Gerät sofort von der Stromversorgung.
- Berühren Sie den Netzstecker des Geräts nicht mit nassen Händen.
- Greifen Sie niemals nach dem Gerät, wenn es ins Wasser gefallen ist. Trennen Sie das Gerät sofort von der Stromversorgung.
- Lassen Sie Reparaturen und das Öffnen des Gehäuses nur von Fachkräften und Fachwerkstätten ausführen.
- Tragen Sie das Gerät nicht am Anschlusskabel.

- Bringen Sie das Anschlusskabel nicht mit Wärmequellen oder scharfen Kanten in Berührung.
- Knicken, quetschen oder verknoten Sie das Anschlusskabel nicht.
- Wickeln Sie das Anschlusskabel des Geräts immer vollständig ab.
- Stellen Sie niemals das Gerät oder andere Gegenstände auf das Anschlusskabel.
- Greifen Sie immer an den Netzstecker, um das Gerät von der Stromversorgung zu trennen.
- Überprüfen Sie das Anschlusskabel regelmäßig auf Beschädigungen. Benutzen Sie das Gerät nicht, wenn das Anschlusskabel beschädigt ist. Wenn dieses Schäden aufweist, muss es durch den Kundendienst oder einen qualifizierten Elektriker ausgetauscht werden, um Gefährdungen zu vermeiden.

### **Brandgefahr / Gefahr durch brennbare Materialien / Explosionsgefahr!**

- Verwenden Sie keine elektrischen Geräte innerhalb des Gerätes.
- Lagern oder verwenden Sie kein Benzin oder andere feuergefährliche Gase und Flüssigkeiten in der Nähe von diesem oder anderen Geräten. Die Gase können eine Brandgefahr darstellen oder explodieren.
- Lagern Sie keine explosiven Stoffe wie Sprühdosen mit brennbarem Treibmittel in diesem Gerät. Behälter mit brennbaren Gasen und Flüssigkeiten können bei niedrigen Temperaturen auslaufen und sich durch Funkenbildung elektrischer Geräte entzünden. Explosionsgefahr!
- Wenn Kältemittel austritt, ziehen Sie den Netzstecker aus der Steckdose. Entfernen Sie alle Zündquellen in der Nähe, lüften Sie den Raum und wenden Sie sich an den Kundendienst. Vermeiden Sie den Kontakt von Kältemittel mit den Augen, es kann ernsthafte Augenverletzungen verursachen.
- Reinigen Sie das Gerät und Geräteteile nie mit leicht entzündbaren Flüssigkeiten. Die daraus entstehenden Gase können eine Brandgefahr darstellen oder explodieren.
- Sollte ein Brand entstehen, trennen Sie das Gerät von der Stromversorgung, bevor Sie geeignete Maßnahmen zur Brandbekämpfung einleiten. Das Feuer niemals mit Wasser löschen, wenn das Gerät an die Stromversorgung angeschlossen ist. Sorgen Sie für ausreichend Frischluftzufuhr nach dem Löschen des Brandes.
- Beschleunigen Sie den Abtauvorgang nicht mit mechanischen Vorrichtungen oder Heizquellen (Kerzen oder Heizungen) oder auf andere Weise. Der aufkommende Dampf kann einen Kurzschluss verursachen und zu hohe Temperaturen können das Gerät beschädigen.
- Halten Sie alle Lüftungsöffnungen des Gerätes während des Betriebes frei.
- Beschädigen Sie niemals den Kühlkreislauf des Gerätes.

### Bedienpersonal

- Dieses Gerät darf nicht durch Personen (einschließlich Kinder) mit eingeschränkten physischen, sensorischen oder geistigen Fähigkeiten oder mangels Erfahrung und/oder mangels Wissen bedient werden.
- Kinder sollten beaufsichtigt werden, um sicherzustellen, dass sie nicht mit dem Gerät spielen oder das Gerät in Betrieb nehmen.

### Fehlgebrauch

- Bestimmungswidrige oder verbotene Verwendung kann zu Beschädigungen an dem Gerät führen.
- Verwenden Sie das Gerät nur in betriebssicherem und technisch einwandfreiem Zustand.
- Verwenden Sie das Gerät nur, wenn alle Anschlüsse vorschriftsgemäß ausgeführt sind.
- Verwenden Sie das Gerät nur in sauberem Zustand.
- Verwenden Sie nur Original-Ersatzteile. Führen Sie niemals selbst Reparaturen am Gerät durch.
- Nehmen Sie keine Umbauten oder Veränderungen am Gerät vor.

## 1.3 Bestimmungsgemäße Verwendung

Jede über die folgende bestimmungsgemäße Verwendung hinausgehende und/oder andersartige Verwendung des Gerätes ist untersagt und gilt als nicht bestimmungsgemäß.

Folgende Verwendungen sind bestimmungsgemäß:

- Zubereiten von Slush-Eis und Kaltgetränken.

## 1.4 Bestimmungswidrige Verwendung

Eine bestimmungswidrige Verwendung kann zu Personenschäden sowie Sachschäden durch gefährliche elektrische Spannung, Feuer und hohe Temperaturen führen. Führen Sie ausschließlich diejenigen Arbeiten mit dem Gerät durch, die in dieser Bedienungsanleitung beschrieben sind.



## 2 Allgemeines

### 2.1 Haftung und Gewährleistung

Alle Angaben und Hinweise in dieser Bedienungsanleitung wurden unter Berücksichtigung der geltenden Vorschriften, des aktuellen ingenieurtechnischen Entwicklungsstands sowie unserer langjährigen Erkenntnisse und Erfahrungen zusammengestellt. Der tatsächliche Lieferumfang kann bei Sonderausführungen, der Inanspruchnahme zusätzlicher Bestelloptionen oder auf Grund neuester technischer Änderungen, u. U. von den hier beschriebenen Erläuterungen und zeichnerischen Darstellungen abweichen.

Der Hersteller übernimmt keine Haftung für Schäden und Störungen bei:

- Nichtbeachtung der Anweisungen,
- bestimmungswidriger Verwendung,
- technischen Änderungen durch den Benutzer,
- Verwendung nicht zugelassener Ersatzteile.

Technische Änderungen am Produkt im Rahmen der Verbesserung der Bedienungseigenschaften und der Weiterentwicklung behalten wir uns vor.

### 2.2 Urheberschutz

Die Bedienungsanleitung und die in ihr enthaltenen Texte, Zeichnungen, Bilder und sonstigen Darstellungen sind urheberrechtlich geschützt. Vervielfältigungen in jeglicher Art und Form – auch auszugsweise – sowie die Verwertung und/oder Mitteilung des Inhaltes sind ohne schriftliche Zustimmung des Herstellers nicht gestattet. Zuwiderhandlungen verpflichten zu Schadensersatz. Weitere Ansprüche bleiben vorbehalten.

DE

### 2.3 Konformitätserklärung

Das Gerät entspricht den aktuellen Normen und Richtlinien der EU. Dies bescheinigen wir in der EG-Konformitätserklärung. Bei Bedarf senden wir Ihnen gern die entsprechende Konformitätserklärung zu.

## 3 Transport, Verpackung und Lagerung

### 3.1 Transportinspektion

Prüfen Sie die Lieferung nach Erhalt unverzüglich auf Vollständigkeit und Transportschäden. Nehmen Sie bei äußerlich erkennbaren Transportschäden die Lieferung nicht oder nur unter Vorbehalt entgegen. Vermerken Sie den Schadensumfang auf den Transportunterlagen/ Lieferschein des Transporteurs und leiten Sie die Reklamation ein. Reklamieren Sie verdeckte Mängel sofort nach Erkennen, da Schadensersatzansprüche nur innerhalb der geltenden Reklamationsfristen geltend gemacht werden können.

Falls Teile oder Zubehör fehlen sollten, nehmen Sie bitte mit unserem Kundenservice Kontakt auf.

### 3.2 Verpackung

Werfen Sie den Umkarton Ihres Gerätes nicht weg. Sie benötigen ihn eventuell zur Aufbewahrung, beim Umzug oder wenn Sie das Gerät bei eventuellen Schäden an unsere Service-Stelle senden müssen.

Die Verpackung und einzelne Bauteile sind aus wiederverwertbaren Materialien hergestellt. Im Einzelnen sind dies: Folien und Beutel aus Kunststoff, Verpackung aus Pappe.

Führen Sie wiederverwertbare Verpackungen dem Recycling zu. Beachten Sie die in Ihrem Land geltenden Vorschriften.

### 3.3 Lagerung

Lassen Sie die Packstücke bis zur Installation verschlossen und bewahren Sie diese unter Beachtung der außen angebrachten Aufstell- und Lagermarkierung auf. Lagern Sie die Packstücke nur unter folgenden Bedingungen:

- in geschlossenen Räumen
- trocken und staubfrei
- vor aggressiven Medien ferngehalten
- vor Sonneneinstrahlung geschützt
- vor mechanischen Erschütterungen geschützt.

Bei längerer Lagerung (> 3 Monate) kontrollieren Sie regelmäßig den Allgemeinzustand aller Teile und der Verpackung. Erneuern Sie bei Bedarf die Verpackung.

## 4 Technische Daten

### 4.1 Technische Angaben

<b>Bezeichnung:</b>	<b>Slush Maschine 2120</b>
Art.-Nr.:	<b>135022</b>
Material:	Edelstahl, Kunststoff
Material Behälter:	Polycarbonat
Material Spindel:	Edelstahl   Kunststoff
Anzahl Behälter:	2
Fassungsvermögen je Behälter in L:	12
Temperaturbereich von - bis, in °C:	-2 - -5
Kältemittel / Menge in kg:	R290 / 0,162
Betriebsdauer in Stunden:	12
Schutzklasse:	1
Anschlusswert:	1,1 kW   220-230 V   50 Hz
Maße (B x T x H) in mm:	400 x 520 x 815
Gewicht in kg:	39,6

Technische Änderungen vorbehalten!

## Ausführung / Eigenschaften

- Temperatureinstellung(en):
  - Slush-Eis
  - Kaltgetränk / Nachtmodus
- Temperaturregelung:
  - Kippschalter
  - separat schaltbar
- Kühlung: Kompressor
- Beleuchtung:
  - am Deckel
  - je Behälter separat schaltbar
- Abtropfschale(n): abnehmbar
- Ein-/Ausschalter

## 4.2 Funktion des Gerätes

Das Gerät ist für die Zubereitung und Ausschank von Slush-Eis und/oder Kaltgetränken auf der Kirmes, in Freizeitparks und Schwimmbädern sowie in Bars oder Diskotheken konzipiert.

Die Einstellungen für die beiden Behälter können separat vorgenommen werden. Die separat schaltbare Beleuchtung der beiden 12 Liter-Behälter setzt das farbenfrohe Slush-Eis oder auch Cocktails erst so richtig in Szene – und das bei einer Betriebsdauer von bis zu 12 Stunden.

### 4.3 Baugruppenübersicht

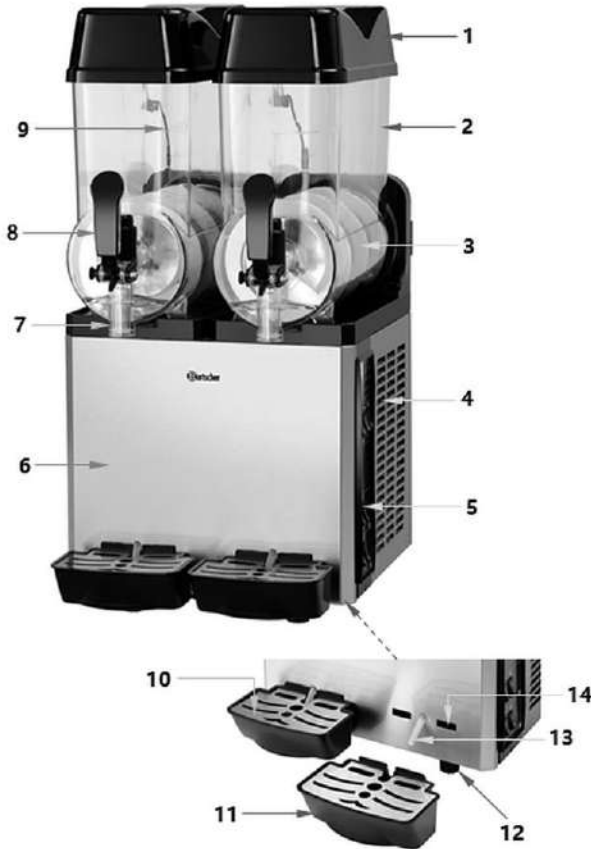

DE

Abb. 1

- |                                    |   |
|------------------------------------|---|
| 1. Behälterabdeckung (2x)          | 2. Behälter (2x)                                |
| 3. Spindel                         | 4. Belüftungsöffnungen                          |
| 5. Bedienblende                    | 6. Gehäuse                                      |
| 7. Ablassrohr                      | 8. Ablasshahn (2x)                              |
| 9. Kabel LED-Beleuchtung           | 10. Abtropfblech (2x)                           |
| 11. Abtropfschale (2x)             | 12. Fuß (4x)                                    |
| 13. Kondenswasser-Abflussrohr (2x) | 14. Befestigungsschlitze für Abtropfschale (4x) |

## Bedienelemente

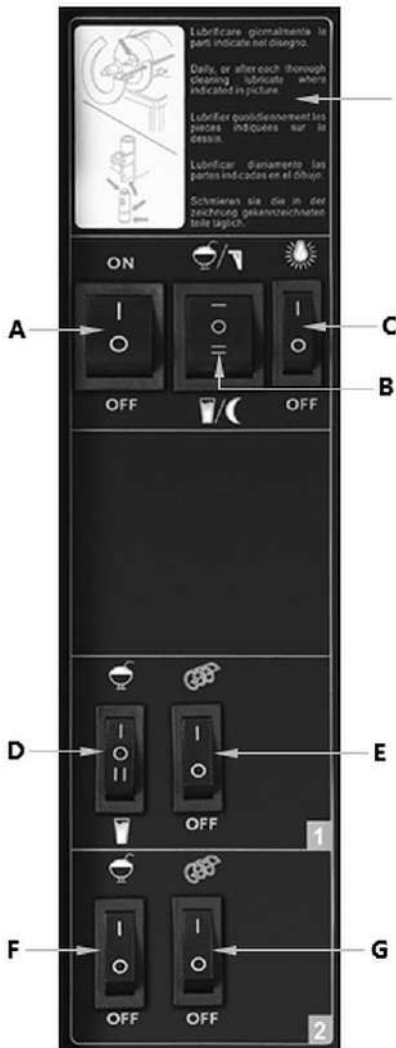

### Hinweis für tägliche Reinigung

Beachten Sie die Anweisungen im Abschnitt 6.2 „Tägliche Reinigung“

A	Ein-/Aus-Hauptschalter
B	Wahlschalter Slush-Eis / Kaltgetränk – Nachtmodus
C	Schalter LED-Beleuchtung
D	Wahlschalter Slush-Eis / Kaltgetränk Behälter 1
E	Ein-/Ausschalter Spindel für Behälter 1
F	Schalter Slush-Eis / Aus Behälter 2
G	Ein-/Ausschalter Spindel für Behälter 2

Abb. 2

## 5 Installation und Bedienung

### 5.1 Installation

#### Auspacken / Aufstellen

- Packen Sie das Gerät aus und entfernen Sie alle äußeren und inneren Verpackungsteile, sowie Transportsicherungen.



**VORSICHT!**

#### **Erstickungsgefahr!**

Halten Sie Verpackungsmaterialien wie Plastikbeutel und Styroporteile außerhalb der Reichweite von Kindern.

- Ziehen Sie falls vorhanden die Schutzfolie vom Gerät ab. Ziehen Sie die Schutzfolie langsam ab, damit keine Kleberrückstände zurückbleiben. Entfernen Sie eventuelle Kleberrückstände mit einem geeigneten Lösungsmittel.
- Achten Sie darauf, dass das Typenschild und die Warnhinweise am Gerät nicht beschädigt werden.
- Stellen Sie das Gerät **niemals** in nasser oder feuchter Umgebung auf.
- Stellen Sie das Gerät so auf, dass die Anschlüsse leicht zugänglich sind und bei Bedarf schnell getrennt werden können.
- Stellen Sie das Gerät auf eine Fläche mit folgenden Eigenschaften:
  - eben, ausreichend tragfähig, wasserresistent, trocken und hitzebeständig
  - ausreichend groß, um ungehindert mit dem Gerät arbeiten zu können
  - gut zugänglich
  - mit einer guten Luftzirkulation.
- Halten Sie ausreichenden Abstand zu Tischkanten ein. Das Gerät könnte kippen und herunterfallen.
- Stellen Sie das Gerät nicht an Plätzen mit direkter Sonneneinstrahlung oder in der Nähe von Wärmequellen (Herd, Heizung, Heizgeräte, usw.) auf. Wärmequellen können den Energieverbrauch negativ beeinflussen, sowie zu Funktionseinschränkungen führen.
- Die optimale Umgebungstemperatur am Aufstellort liegt bei 25 °C – 32 °C.
- Stellen Sie das Gerät nicht an Plätzen mit hoher Luftfeuchtigkeit auf. Die relative Luftfeuchtigkeit sollte max. 70 % betragen.
- Um Störungen des Kompressors zu vermeiden, kippen Sie das Gerät nicht mehr als 45°, wenn Sie es aufstellen oder transportieren.

- Stellen Sie das Gerät so auf, dass genügend Luft frei zirkulieren kann. Verdecken und blockieren Sie nicht die Lüftungsöffnungen des Gerätes.
- Halten Sie an allen Seiten einen Mindestabstand von 25 cm zu Wänden und anderen Gegenständen ein.

### **Anschließen - Strom**

- Prüfen Sie, ob die technischen Angaben des Geräts (siehe Typenschild) zu den Daten der örtlichen Stromversorgung passen.
- Schließen Sie das Gerät an eine ausreichend abgesicherte Einzelsteckdose mit Schutzkontakt an. Schließen Sie das Gerät nicht an eine Mehrfachsteckdose an.
- Verlegen Sie das Anschlusskabel so, dass niemand darauf treten oder darüber stolpern kann.



## 5.2 Bedienung

### Vor dem Gebrauch

1. Reinigen Sie das Gerät und Zubehör vor dem ersten Gebrauch nach Anweisungen im Abschnitt **6 „Reinigung“**.
2. Trocknen Sie das Gerät und Zubehör anschließend gründlich ab.
3. Setzen Sie die zur Reinigung abgenommenen Teile wieder im Gerät ein. Beachten Sie die Anweisungen im Abschnitt **„Gerät zusammenbauen“**.

### Zutaten vorbereiten

1. Bereiten Sie alle gewünschten Zutaten für die Zubereitung von Slush-Eis oder Kaltgetränken vor.
2. Mischen Sie die Zutaten in einem separaten Behälter, wenn es sich um ein flüssiges Konzentrat oder Pulver handelt, das mit Wasser gemischt werden soll, verdünnen Sie es genau nach Vorgabe des Herstellers.

#### **HINWEIS!**

**Der Zuckergehalt muss mindestens 13% betragen, damit die Spirale der Spindel nicht stoppt. Zuckerwasser hat einen niedrigeren Schmelzpunkt als reines Wasser**

3. Füllen Sie die vorbereiteten Zutaten immer nur bis zur MAX-Markierung in den Behälter.

#### **ACHTUNG!**

**Schalten Sie die Maschine niemals ein, wenn sich kein Produkt oder nur Wasser in den Behältern befindet.**

**Achten Sie immer auf die Füllmenge im Behälter, diese sollte nicht unter der MIN-Markierung liegen.**

**Füllen Sie immer gekühlte Zutaten in den Behälter, wenn der Füllstand zwischen MIN- und MAX-Markierung liegt. Auf diese Weise steht den Kunden immer ein tiefgekühltes Getränk zur Verfügung.**

**Geben Sie niemals ein heißes Produkt hinzu.**

### Anpassung der Konsistenz von Slush-Eis

Das Gerät wurde für Zubereitung von Slush-Eis auf die Einstellung „normal“ voreingestellt.

1. Ändern Sie die Einstellung für Milch oder andere Produkte, die länger zum Einfrieren brauchen, auf „medium“ oder „maximum“ mit Hilfe des Einstellrädchens (a), indem Sie es in Richtung „+“ drehen, wie in der Abb. 3 gezeigt.



Abb. 3

### Inbetriebnahme

1. Schließen Sie das Gerätes an eine geeignete Einzelsteckdose an.
2. Schalten Sie den Ein-/Aus-Hauptschalter (A, Abb. 4) in die Position „I“.
3. Schalten Sie die Ein-/Aus-Schalter der Spindel (E) für Behälter 1 und (G) für Behälter 2 in die Position „I“.
4. Schalten Sie die Schalter (B), (D) und (F) in die Position „I“, um den Kälte-/Gefriermodus zu aktivieren.
5. Schalten Sie bei Bedarf den Schalter für LED-Beleuchtung (C) in die Position „I“, um die Behälter zu beleuchten.

Die LED Beleuchtung befindet sich unter den Abdeckungen der Behälter.

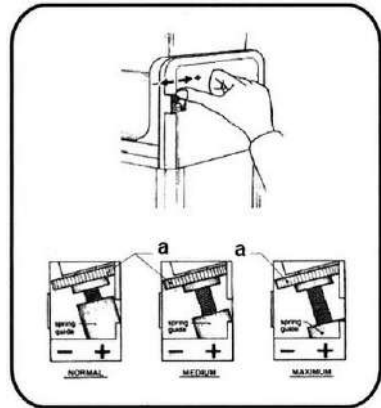

Abb. 4

Die Slush-Maschine ist für die gleichzeitige Herstellung von flüssigen Kaltgetränken und Slush-Eis in einem oder beiden Behältern ausgelegt.

Der Behälter links ist jedoch derjenige, in dem die Kaltgetränke zubereitet werden. Um in diesem Behälter Kaltgetränke zuzubereiten, stellen Sie den Schalter (D) auf die Position „Kühlen“, wie in der Abb. 5 gezeigt.

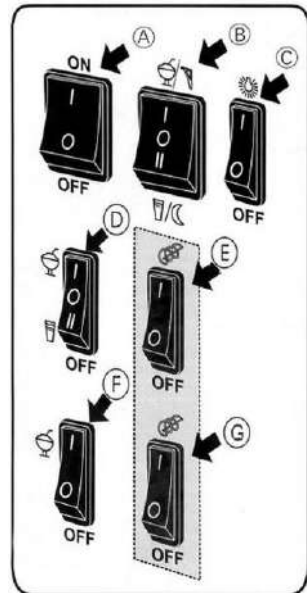

Abb. 5

### Gerät ausschalten / Nachtmodus einschalten

1. Um die Slush-Maschine auszuschalten, drücken Sie den Ein-/Aus-Hauptschalter (A) in die Position „0“.
2. Sollten Sie das Produkt über Nacht in der Slush-Maschine stehen lassen, stellen Sie den Schalter (B) auf Nachtstellung (Abb. 6).

Diese Einstellung hält das Produkt in flüssigem Zustand gekühlt und verlängert die Lebensdauer des Kompressors.

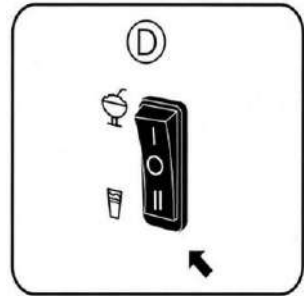
3. Vergewissern Sie sich, dass die Behälter ausreichend befüllt sind.



Abb. 6

## Slush-Eis / Kaltgetränke entnehmen

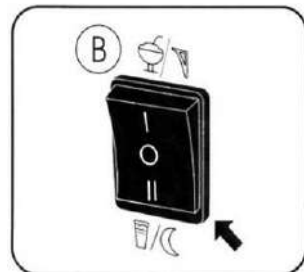

Abb. 7

1. Entnehmen Sie bei Bedarf die zubereiteten Slush-Eis oder Kaltgetränke aus den Behältern.
2. Halten Sie unten das Ablassrohr ein Glas und drücken Sie den Ablasshahn nach unten.
3. Servieren Sie das Slush-Eis oder Kaltgetränk.

## 6 Reinigung

DE

### 6.1 Sicherheitshinweise zur Reinigung

- Trennen Sie das Gerät vor der Reinigung von der Stromversorgung.
- Lassen Sie das Gerät vollständig abkühlen.
- Achten Sie darauf, dass kein Wasser in das Gerät eindringt. Tauchen Sie das Gerät zum Reinigen nicht in Wasser oder andere Flüssigkeiten. Verwenden Sie keinen Druckwasserstrahl, um das Gerät zu reinigen.
- Verwenden Sie keine spitzen oder metallischen Gegenstände (Messer, Gabel etc.) um das Gerät zu reinigen. Spitze Gegenstände können das Gerät beschädigen und bei Kontakt mit stromführenden Teilen zu einem Stromschlag führen.
- Verwenden Sie zum Reinigen keine Scheuermittel, lösemittelhaltigen oder ätzende Reinigungsmittel. Diese können die Oberfläche beschädigen.

#### **ACHTUNG!**

**Verwenden Sie zum Reinigen der Kunststoffteile niemals zu heißes Wasser.**

### 6.2 Reinigung

#### Tägliche Reinigung

1. Reinigen Sie das Gerät gründlich nach jedem Gebrauch.

**ACHTUNG!**

**Vergewissern Sie sich vor dem Abnehmen der Behälter, dass diese vollständig entleert sind.**

2. Lassen Sie das Slush-Eis und das Kaltgetränk über den Ablasshahn aus den Behältern abfließen.
3. Nehmen Sie die Abdeckungen von den Behältern ab.



Abb. 8



Abb. 9

4. Heben Sie die Behälter an der Vorderseite an, bis die Beine des Behälters herauspringen, wie in der Abbildung oben gezeigt.
5. Nehmen Sie die Behälter langsam ab, wie in der Abbildung gezeigt.
6. Reinigen Sie die Behälter mit lauwarmem Wasser.

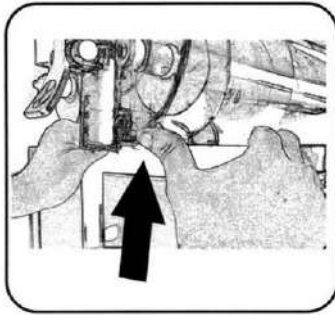
**ACHTUNG!**

**Verwenden Sie niemals Spülmittel, es kann das Material angreifen und eintrüben.**

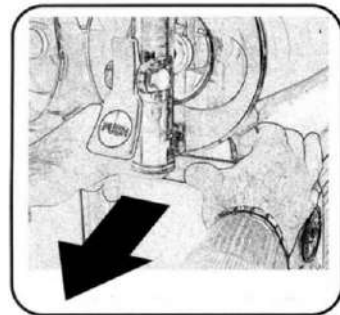

Abb. 10



Abb. 11

7. Entfernen Sie die Spirale.
8. Entfernen Sie die große Dichtung an der Rückseite der Maschine.
9. Reinigen Sie die Teile mit lauwarmem Wasser und einem für Lebensmittelbereich geeignetem Desinfektionsmittel.
10. Setzen Sie die Teile wieder ein:
  - Dichtung einsetzen.  
Achten Sie darauf, dass die Dichtung fest sitzt und keine Lücken an der Rückseite aufweist. Am besten sitzt die Dichtung, wenn man unten beginnt und mit den Daumen auf jeder Seite diese nach oben drückt;
  - Spindel einsetzen;
  - Behälter einsetzen: aufschieben und gegen die Dichtung drücken.

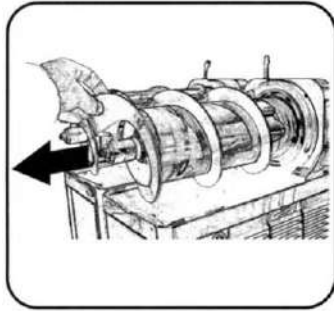

Abb. 12

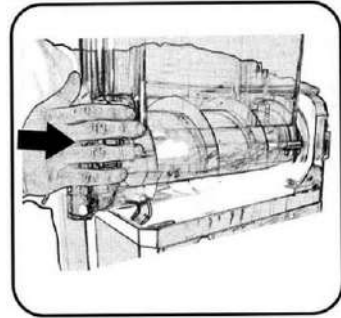
11. Drücken Sie mit den Daumen auf beide Beine, bis sie einrasten.  
12. Setzen Sie die Deckel wieder auf.

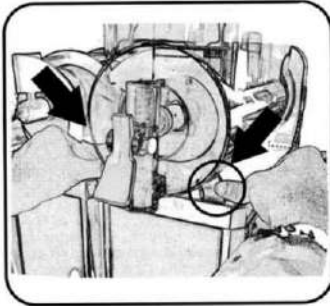

Abb. 13

13. Nehmen Sie den Auslauf mit Ablasshahn in folgender Reihenfolge ab:

1. Stift
2. Griff
3. Ablassrohr
4. Ablasshahnfeder

14. Reinigen Sie die Teile des Ablasshahnes in warmem Wasser und Desinfektionsmittel.

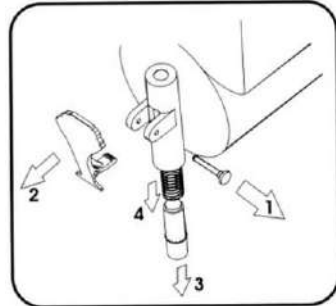

Abb. 14

15. Befeuchten Sie die in der Abb. 14 gekennzeichneten Stellen täglich oder nach jeder gründlichen Reinigung mit Wasser.

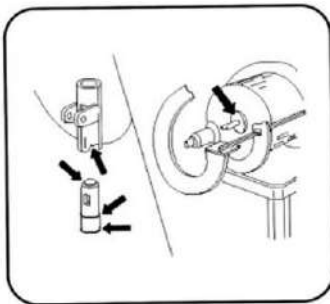

Abb. 15

16. Drücken Sie die Dichtung der Ansaugkappe tief in den Spiralkopf. Stellen Sie sicher, dass die Kappendichtung richtig positioniert ist, wie in der Abb. 15 gezeigt.

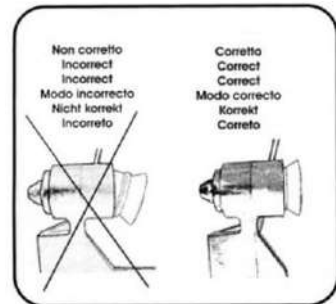

Abb. 16

17. Prüfen Sie jeden Monat folgende Teile:

- 5.08 - Ablasshahn-O-Ring
- 5.09 - untere Dichtung Ablasshahn
- 2.05 - Dichtung der Ansaugkappe

### Desinfektion

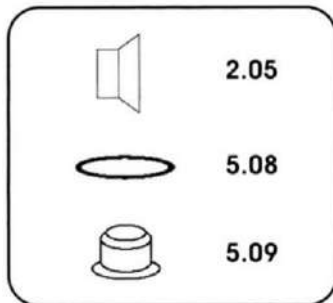

Abb. 17



Abb. 18

1. Schalten Sie das Gerät aus.
2. Füllen Sie den Behälter mit lauwarmem Wasser und entleeren Sie ihn über den Ablasshahn (Abb. 17, 18).
3. Für eine einfache Entnahme der Behälter befolgen Sie die Anweisungen in Abbildungen 19 und 20.

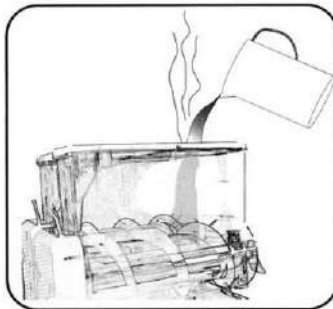

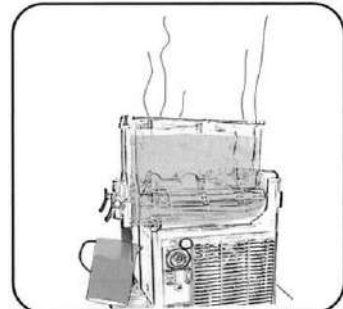

Abb. 19



Abb. 20

4. Legen Sie die Finger unter den vorderen unteren Teil des Behälters, in der Nähe des Ablasshahns, und drücken Sie ihn nach oben, bis die Beine herauspringen.
5. Legen Sie Ihre Finger hinter die Behälterbeine und ziehen Sie den Behälter langsam nach vorne, bis er vollständig entfernt ist.
6. Bewahren Sie alle Teile an einem sicheren Ort auf, um sicherzustellen, dass sie nicht verloren gehen.
7. Reinigen Sie die Teile mit Geschirrspülmittel und lauwarmem Wasser.  
**Verwenden Sie niemals Scheuermittel.**

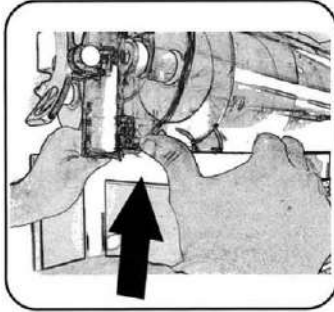
DE

### Weitere Reinigungsvorgänge

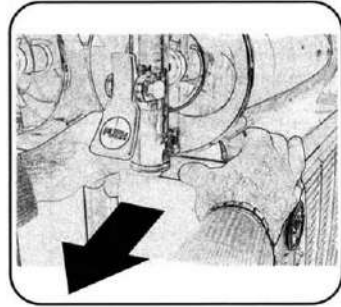

Abb. 21



Abb. 22

1. Um die Spirale zu entfernen, legen Sie Ihre Finger auf die Platte der Spirale und ziehen Sie sie vorsichtig nach innen, wie in Abb. 21+22 gezeigt.

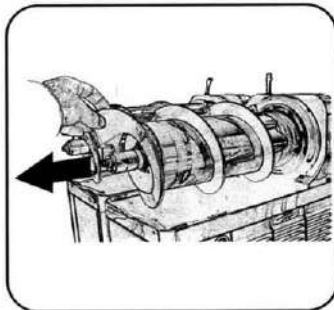

Abb. 23

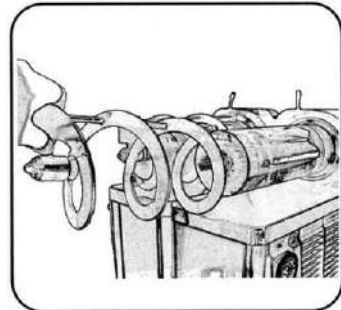

Abb. 24

2. Sobald das Spirallblatt vollständig entfernt ist, entfernen Sie die Saugkappendichtung von der vorderen Spirale.
3. Entfernen Sie die Behälterdichtung aus dem hinteren Teil des Verdampferrohres.
4. Nehmen Sie die Komponente des Ablasshahns zur Reinigung wie unten beschrieben ab:

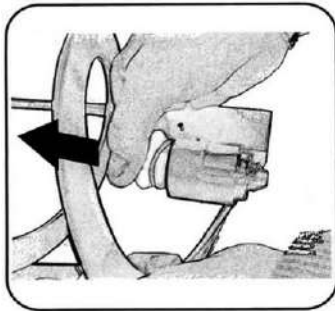

Abb. 25

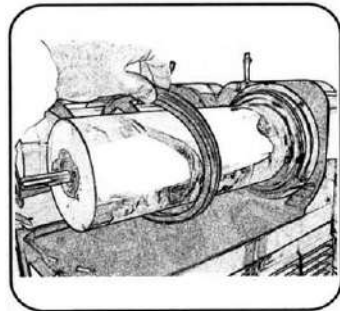

Abb. 26

- ziehen Sie den Stift der Griffbefestigung heraus,
- ziehen Sie den Griff aus seiner Halterung,

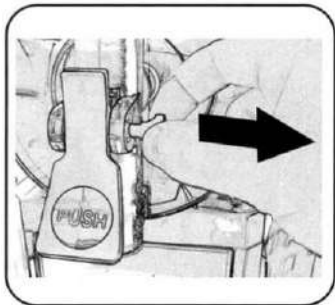

Abb. 27

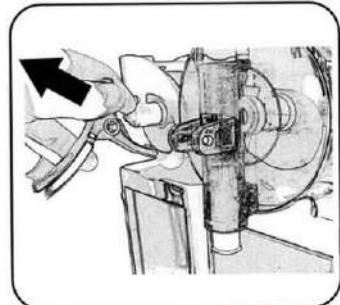
- ziehen Sie den Hauptstift des Ablasshahns durch Ziehen nach unten heraus,

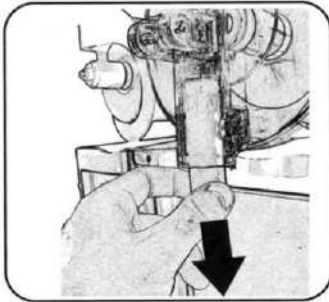

Abb. 28

- wiederholen Sie den gleichen Vorgang für die Feder des Ablasshahns.

5. Reinigen Sie alle abgenommenen Teile unter warmem Wasser.
6. Reinigen Sie mit einer geeigneten Spülbürste aus Kunststoff die unten abgebildeten Teile:

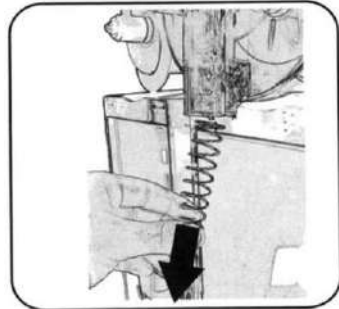

Abb. 29

- die Dichtung der Ansaugkappe,



Abb. 30

- den O-Ring des Ablasshahns,

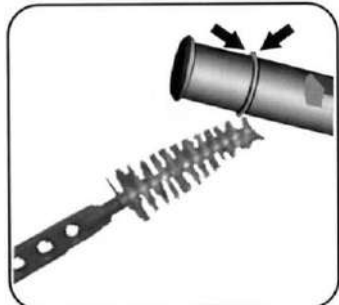

Abb. 31

- die untere Dichtung des Ablasshahns,

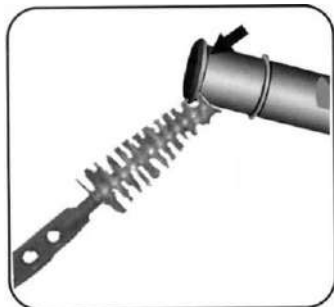

Abb. 32

- die Dichtung des Behälters.

### Zusammenbau nach der Reinigung

1. Reinigen Sie vor dem Zusammenbau der Teile das Verdampferrohr und die Tropfschläuche ohne Scheuermittel.
2. Vor dem Wiedereinbau der Behälterdichtung spülen Sie diese mit Wasser ab, um den Zusammenbau des Behälters zu erleichtern.



Abb. 33



Abb. 34

3. Setzen Sie die Behälterdichtung in ihre Position auf dem hinteren Teil des Verdampferrohrs ein.
4. Sobald sich die Behälterdichtung in der richtigen Position befindet, drücken Sie sie mit den Daumen im unteren Teil und dann schrittweise im oberen Teil nach unten (mit den Fingern einen Kreis markieren), bis sie richtig an ihrem Platz sitzt. (Abb. 33, 34)

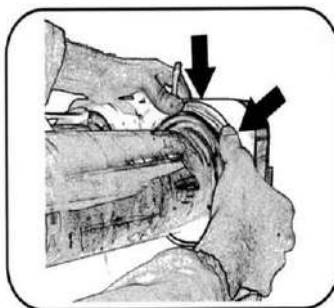

Abb. 35

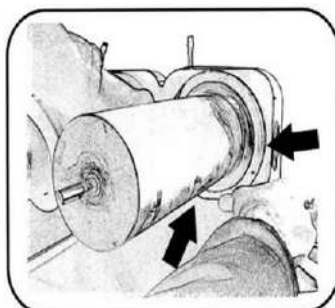
- Führen Sie die Dichtung der Ansaugkappe in die Spiralblase ein, indem Sie diese tief eindrücken (Abb. 35).
- Befeuchten Sie die Dichtung mit Wasser.



Abb. 36

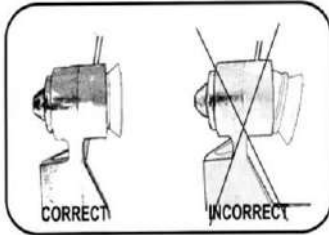

Abb. 37

- Setzen Sie die Spirale ein, indem Sie sie sanft und tief eindrücken, wie in Abb. 37 (c und d) dargestellt.
- Danach die Dichtungen der Spirale mit Wasser befeuchten (Abb.36).

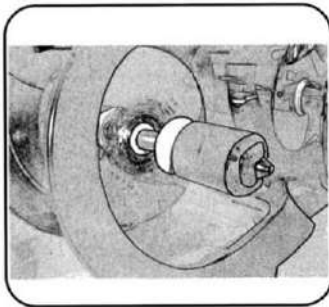
### Ablasshahn zusammenbauen

1. Vor dem Zusammenbau der Komponente des Ablasshahns befeuchten Sie die Dichtungen des Ablasshahns (Abb. 38) und die Dichtungen (Abb. 40) mit Wasser.

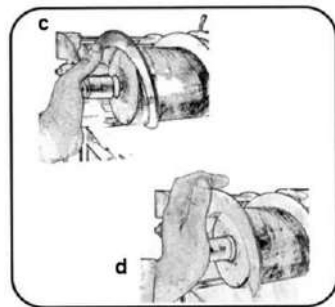

Abb. 38



Abb. 39

2. Setzen Sie die Feder und den Stift des Ablasshahns, wie in Abb. 38 und 39 dargestellt, ein.

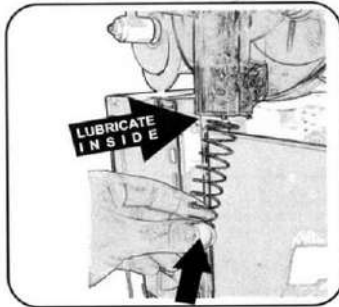

Abb. 40

3. Achten Sie beim Einsetzen des Ablasshahnstiftes darauf, dass das kleine Schwalbenloch (siehe Abb. 40) genau vor Ihnen liegt.
4. Befeuchten Sie den Ablasshahnstift vor dem Einsetzen mit reichlich Wasser.



Abb. 41

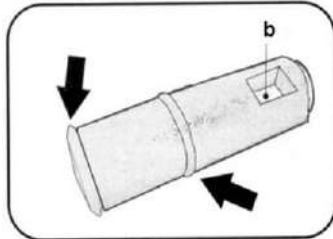

Abb. 42

5. Halten Sie den Ablasshahnstift nach oben gedrückt, bis Sie das viereckige Loch sehen können, in das Sie den Griff einführen werden (Abb. 41).
6. Setzen Sie den Stift für die Griffbefestigung wie in Abb. 42 gezeigt ein.

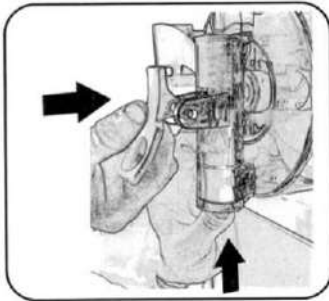
### Reinigung Auffangschalen

1. Nehmen Sie die Auffangschalen (11) vom Gerät ab.
2. Nehmen Sie die Abtropfbleche (10) von den Auffangschalen ab.
3. Entleeren Sie die Auffangschalen.
4. Reinigen Sie die Auffangschalen und Abtropfbleche mit warmem Wasser, mildem Reinigungsmittel und einem weichen Tuch oder Schwamm.
5. Spülen Sie mit klarem Wasser nach und trocknen Sie die gereinigten Teile gründlich ab.
6. Hängen Sie die Auffangschalen an den vorgesehenen Befestigungsschlitzen (14) ein und führen Sie dabei die Ablaufschläuche (13) in die Auffangschalen.

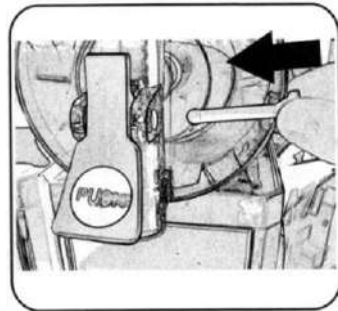

Abb. 43

### Reinigung Kondensator

1. Nehmen Sie die Seitenteile vom Gehäuse ab.
2. Reinigen sie den Kondensator wöchentlich mit einer weichen Bürste.

#### **ACHTUNG!**

**Ein verschmutzter Kondensator kann den Kompressor beschädigen.**

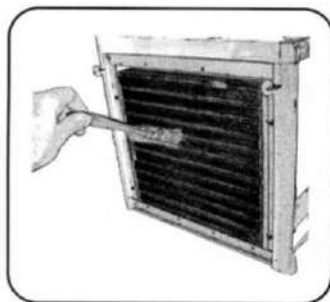

*Abb. 44*



## 7 Mögliche Funktionsstörungen

Die folgende Tabelle enthält Beschreibungen von möglichen Ursachen und Maßnahmen zur Behebung von Funktionsstörungen oder Fehler beim Betrieb des Gerätes. Wenn sich die Funktionsstörungen nicht beheben lassen, kontaktieren Sie den Kundendienst.

Geben Sie unbedingt die Artikel-Nummer, die Modell-Bezeichnung und die Serien-Nummer an. Diese Angaben finden Sie auf dem Typenschild des Gerätes.

Fehler	Mögliche Ursache	Behebung
Keine Funktion	Netzstecker nicht richtig eingesteckt	Netzstecker ziehen und richtig einstecken
	Sicherung der Stromversorgung defekt	Sicherung kontrollieren, Gerät an anderer Steckdose testen
	Stromausfall	Stromversorgung prüfen
	Ein-/Aus-Hauptschalter nicht eingeschaltet	Gerät mit dem Ein-/Aus-Hauptschalter eingeschalten
	Netzstecker defekt	Kundendienst kontaktieren
Produkt gefriert nicht	Kondensator wird durch Staub blockiert	Kondensator gründlich reinigen
	Direktes Sonnenlicht oder Wärmequellen in der Nähe	Gerät von Wärmequellen entfernen
	Schlechte Luftzirkulation um das Gerät	Für ausreichenden Abstand zu Wänden oder anderen Gegenständen sorgen
Schnecke bewegt sich nicht oder macht Geräusche	Falscher Zuckergehalt	Minimum-Zuckergehalt von 13 % einhalten

## 8 Entsorgung

### Elektrogeräte



Elektrogeräte sind mit diesem Symbol gekennzeichnet. Elektrogeräte müssen fachgerecht und umweltgerecht verwertet und entsorgt werden. Elektrogeräte dürfen nicht in den Hausmüll. Trennen Sie das Gerät von der Stromversorgung und entfernen Sie das Anschlusskabel vom Gerät.

Geben Sie Elektrogeräte bei den dafür vorgesehenen Sammelstellen ab.

### Kältemittel

Das Treibmittel innerhalb des Gerätes ist brennbar. Die Entsorgung von diesem feuergefährlichen Material muss in Übereinstimmung mit nationalen Bestimmungen erfolgen.