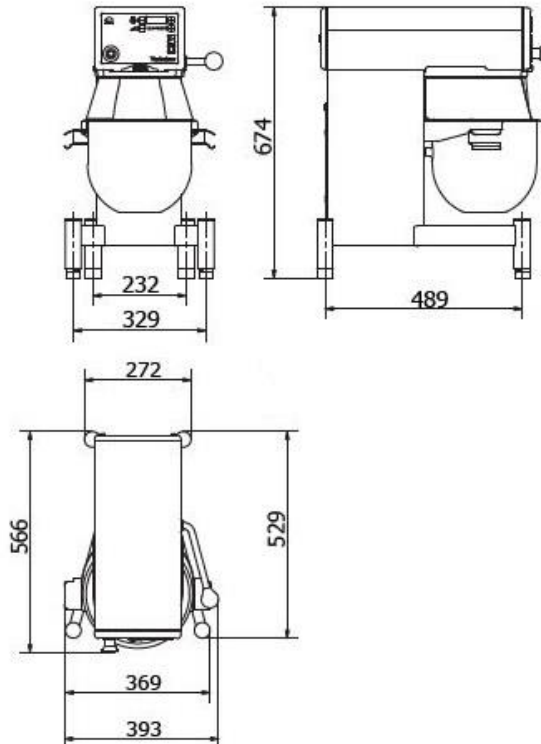

Datenblatt „Kodiak“ AW R 10.2 Tischmodell

„Kodiak“ AW R 10.2 Tischmodell
PLANETEN-RÜHR- UND SCHLAGMASCHINE**Technische Daten**
Technical specification

Gesamtleistung: Total output	0,70kW; ca. 72/451 1/min
Netzspannung, Frequenz: Voltage / frequency	230V, 50-60Hz
Fehlerstromschutzschalter (RCD): Residual current device	
Industrieumgebung: Industrial environment	HPFI Typ A-SI o. PFI Typ B
Privaträume, Geschäftsräume, Leichtindustrie: Private rooms, premises, light industrie	PFI Typ A-SI
Schutzart: Ingress protection	IP 44
Schukostecker mit Anschlußkabel: Schuko plug with connection cable	2m lang
Schalldruckpegel: Sound pressure level	<70 dB (A)
Gewicht: Weight	ca.53 kg

Änderungen und Maßabweichungen vorbehalten.
Retains the right of changes and deviations.