

# Etikettierwaage

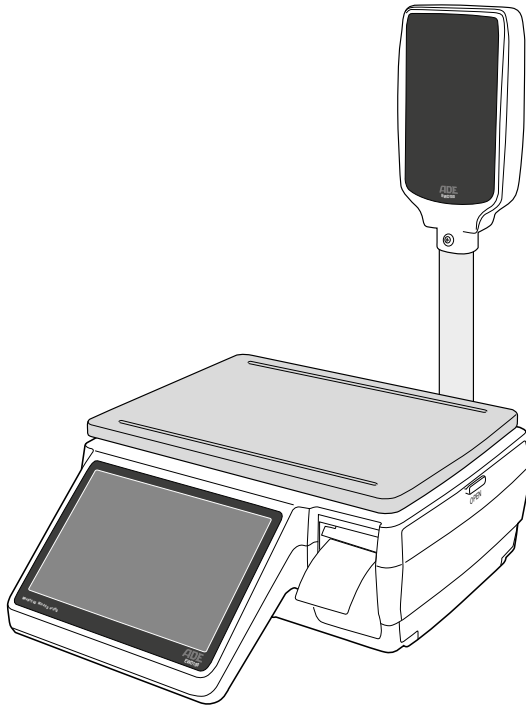

**SERIE EWD100 6 kg/15 kg**  
Betriebsanleitung

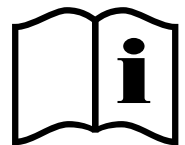

# Inhaltsverzeichnis

---

<b>Lieferumfang</b> .....	<b>3</b>
<b>Allgemeines</b> .....	<b>4</b>
Betriebsanleitung lesen und aufbewahren .....	4
Bestimmungsgemäßer Gebrauch.....	4
Zeichenerklärung .....	4
<b>Sicherheit</b> .....	<b>6</b>
Hinweiserklärung .....	6
Allgemeine Sicherheitshinweise .....	6
<b>Gerätebeschreibung</b> .....	<b>12</b>
<b>Erstinbetriebnahme</b> .....	<b>14</b>
Waage und Lieferumfang prüfen .....	14
Waage aufstellen.....	14
Stativ-Anzeige montieren.....	15
Waage ausrichten .....	15
Etikettenrolle in Kassette einsetzen/wechseln.....	15
Netzanschluss .....	16
Ein- und Ausschalten.....	16
Waage mit einem Netzwerk verbinden .....	17
Waage mit dem Computer verbinden.....	22
Grundkonfiguration mittels PC-Software vornehmen .....	23
Gruppen und Artikel anlegen.....	24
Daten an Waage exportieren .....	32
Preis ändern .....	33
<b>Bedienung</b> .....	<b>35</b>
Login.....	35
Wägegut wiegen .....	36
Auto Etikett einstellen.....	36
Tara-Funktion verwenden .....	37
<b>Etikettenformate</b> .....	<b>38</b>
<b>Problembhebung</b> .....	<b>42</b>
<b>Reinigung und Wartung</b> .....	<b>43</b>
<b>Transport</b> .....	<b>44</b>
<b>Aufbewahrung</b> .....	<b>44</b>
<b>Ersatzteile</b> .....	<b>45</b>
<b>Technische Daten</b> .....	<b>45</b>
<b>Entsorgung</b> .....	<b>45</b>
Verpackung entsorgen .....	45
Gerät entsorgen .....	45
<b>Konformitätserklärung</b> .....	<b>46</b>
<b>Garantie</b> .....	<b>47</b>

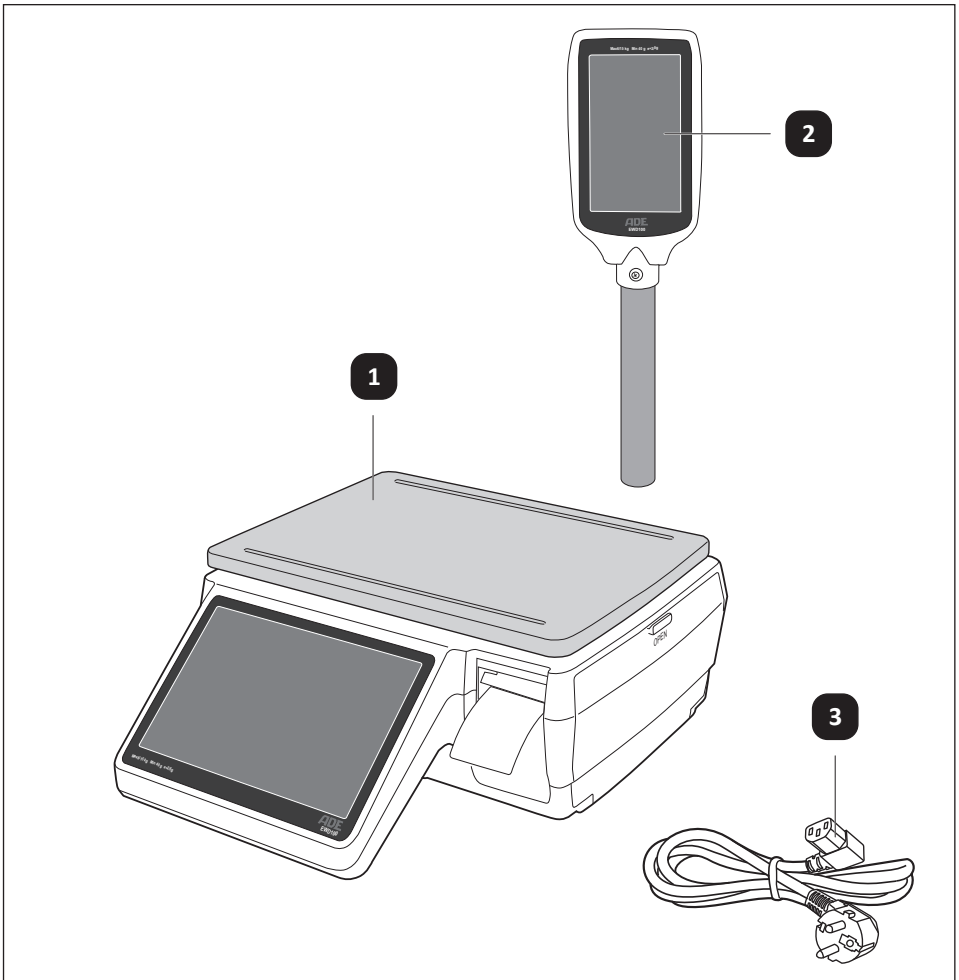

## Lieferumfang

- |          |                                       |          |  |
|----------|---------------------------------------|----------|--|
| <b>1</b> | Waage (mit abnehmbarer Wägeplattform) | <b>3</b> | Netzanschlusskabel   |
| <b>2</b> | Stativ-Anzeige                        | <b>4</b> | Konformitätserklärung und Bedienungsanleitung (ohne Abbildung) |

## Benötigte, nicht mitgelieferte Werkzeuge

- |          |                         |
|----------|-------------------------|
| <b>5</b> | Schlitz-Schraubendreher |
|----------|-------------------------|

# Allgemeines

## Betriebsanleitung lesen und aufbewahren



Diese Betriebsanleitung gehört zu dieser Etikettierwaage (im Folgenden nur „Waage“ genannt). Sie enthält wichtige Informationen zur Inbetriebnahme und Handhabung.

Lesen Sie die Betriebsanleitung, insbesondere die Sicherheitshinweise, sorgfältig durch, bevor Sie die Waage einsetzen. Die Nichtbeachtung dieser Betriebsanleitung kann zu schweren Verletzungen oder zu Schäden am Gerät führen.

Die Betriebsanleitung basiert auf den in der Europäischen Union gültigen Normen und Regeln. Beachten Sie im Ausland auch landesspezifische Richtlinien und Gesetze.

Bewahren Sie die Betriebsanleitung für die weitere Nutzung auf. Wenn Sie die Waage an Dritte weitergeben, geben Sie unbedingt diese Betriebsanleitung mit.

## Bestimmungsgemäßer Gebrauch

Die Waage ist ausschließlich zur Gewichtsbestimmung von Wägegut konzipiert. Sie ist ausschließlich für den gewerblichen Bereich bestimmt.

Die Waage ist zur Verwendung als nichtselbsttätige Waage vorgesehen. Das bedeutet, dass das Wägegut manuell und mittig auf die Wägeplattform gelegt wird. Nach Erreichen des Wägewerts kann der Wägewert abgelesen werden.

Verwenden Sie die Waage nur wie in dieser Betriebsanleitung beschrieben. Jede andere Verwendung gilt als nicht bestimmungsgemäß und kann zu Sachschäden oder sogar zu Personenschäden führen. Der Hersteller oder Händler übernimmt keine Haftung für Schäden, die durch nicht bestimmungsgemäßen oder falschen Gebrauch entstanden sind.

## Zeichenerklärung

Die folgenden Symbole werden in dieser Betriebsanleitung, auf dem Gerät oder auf der Verpackung verwendet.



Dieses Symbol gibt Ihnen nützliche Zusatzinformationen zur Inbetriebnahme und Handhabung.



Betriebsanleitung lesen und beachten. Dieses Symbol weist den Benutzer darauf hin, vor dem Erstgebrauch die Betriebsanleitung zu lesen.



CE-Symbol mit Jahr der Anbringung (siehe Kapitel „Konformitätserklärung“)

**0122**

Amtl. Nr. der „Benannten Stelle“ der Ersteichung



Genauigkeitsklasse der Waage (Handelswaage)

**e=**

Eichwert (Zifferschrift)



Gleichstrom



Wechselstrom

**d=**

Zifferschrift

**IP20**

Die Waage besitzt den Schutzgrad „IP20“. Sie ist geschützt gegen feste Fremdkörper mit Durchmesser von  $\geq 12,5$  mm und ist ausschließlich für eine Verwendung im Innenbereich geeignet.



Mit diesem Symbol gekennzeichnete Geräte sind ausschließlich für den Gebrauch in Innenräumen geeignet.



Das Siegel „Geprüfte Sicherheit“ bestätigt, dass ein mit diesem Symbol gekennzeichnetes Gerät bei vorhersehbarem Gebrauch sicher ist. Das Prüfsiegel bestätigt die Konformität mit dem Produktsicherheitsgesetz.



Mit diesem Symbol gekennzeichnete Geräte entsprechen der Schutzklasse II.

# Sicherheit

## Hinweiserklärung

Die folgenden Symbole und Signalwörter werden in dieser Betriebsanleitung, auf dem Gerät oder auf der Verpackung verwendet.



### **WARNUNG!**

Dieses Signalsymbol/-wort bezeichnet eine Gefährdung mit einem mittleren Risikograd, die, wenn sie nicht vermieden wird, den Tod oder eine schwere Verletzung zur Folge haben kann.



### **VORSICHT!**

Dieses Signalsymbol/-wort bezeichnet eine Gefährdung mit einem niedrigen Risikograd, die, wenn sie nicht vermieden wird, eine geringfügige oder mäßige Verletzung zur Folge haben kann.



### **HINWEIS!**

Dieses Signalwort warnt vor möglichen Sachschäden.

## Allgemeine Sicherheitshinweise



### **WARNUNG!**

### **Stromschlaggefahr!**

Fehlerhafte Elektroinstallation, zu hohe Netzspannung oder ein unsachgemäßer Umgang können zu elektrischem Stromschlag führen.

- Schließen Sie die Waage nur an, wenn die Netzspannung der Steckdose mit der Angabe auf dem Typenschild übereinstimmt.
- Schließen Sie die Waage nur an eine gut zugängliche Steckdose an, damit Sie die Waage bei einem Störfall schnell vom Stromnetz trennen können.
- Betreiben Sie die Waage nicht, wenn sie sichtbare Schäden aufweist oder das Netzkabel defekt ist.
- Betreiben Sie die Waage nicht, wenn sie längere Zeit in einer feuchten Umgebung gelagert wurde.

- Wenn das Netzkabel beschädigt ist, muss es durch den Hersteller oder seinen Kundendienst oder eine ähnlich qualifizierte Person ersetzt werden, um Gefährdungen zu vermeiden.
- Öffnen Sie das Gehäuse nicht, sondern überlassen Sie die Reparatur Fachkräften. Wenden Sie sich dazu an eine Fachwerkstatt.
- Bei Reparaturen dürfen nur Teile verwendet werden, die den ursprünglichen Gerätedaten entsprechen. In der Waage befinden sich elektrische und mechanische Teile, die zum Schutz gegen Gefahrenquellen unerlässlich sind.
- Nehmen Sie keine eigenständigen Reparaturarbeiten oder Modifikationen an der Waage oder dem Netzkabel vor. Dies kann die Betriebssicherheit der Waage beeinträchtigen. Bei eigenständig durchgeführten Reparaturen, dem Einbau von nicht vom Hersteller gelieferten Ersatzteilen, einem unsachgemäßen Anschluss oder einer falschen Bedienung sind Haftungs- und Garantieansprüche ausgeschlossen.
- Tauchen Sie weder die Waage noch das Netzkabel oder den Netzstecker in Wasser oder andere Flüssigkeiten.
- Fassen Sie den Netzstecker niemals mit feuchten Händen an.
- Ziehen Sie den Netzstecker nie am Netzkabel aus der Steckdose, sondern fassen Sie immer den Netzstecker an.
- Verwenden Sie das Netzkabel nie als Tragegriff.
- Halten Sie die Waage, das Netzkabel von offenem Feuer und heißen Flächen fern.
- Knicken Sie das Netzkabel nicht und legen Sie es nicht über scharfe Kanten.
- Verwenden Sie die Waage nur in Innenräumen. Betreiben Sie sie nie in Feuchträumen oder im Regen.
- Lagern Sie die Waage nie so, dass sie in eine Wanne oder in ein Waschbecken fallen kann.
- Greifen Sie niemals nach einem Elektrogerät, wenn es ins Wasser

gefallen ist. Ziehen Sie in einem solchen Fall sofort das Netzstecker aus der Steckdose.

- Sorgen Sie dafür, dass Kinder keine Gegenstände in die Waage hineinstecken.
- Wenn Sie die Waage nicht benutzen, sie reinigen, sie warten, Teile austauschen oder wenn eine Störung auftritt, schalten Sie die Waage immer aus und ziehen Sie den Netzstecker aus der Steckdose. Platzieren Sie den gezogenen Netzstecker so, dass er jederzeit einsehbar ist, damit Sie sich vergewissern können, dass die Waage vom Stromnetz getrennt ist.



### **WARNUNG!**

**Gefahren für Kinder und Personen mit verringerten physischen, sensorischen oder mentalen Fähigkeiten (beispielsweise teilweise Behinderte, ältere Personen mit Einschränkung ihrer physischen und mentalen Fähigkeiten) oder Mangel an Erfahrung und Wissen (beispielsweise ältere Kinder).**

- Die Waage kann von Kindern ab 8 Jahren und darüber sowie von Personen mit verringerten physischen, sensorischen oder mentalen Fähigkeiten oder Mangel an Erfahrung und Wissen benutzt werden, wenn sie beaufsichtigt oder bezüglich des sicheren Gebrauchs der Waage unterwiesen wurden und die daraus resultierenden Gefahren verstehen. Kinder dürfen nicht mit der Waage spielen. Reinigung und Benutzer-Wartung dürfen nicht von Kindern ohne Beaufsichtigung durchgeführt werden.
- Halten Sie Kinder jünger als 8 Jahre von der Waage und der Anschlussleitung fern.
- Lassen Sie Kinder nicht mit der Waage spielen.



- Lassen Sie die Waage während des Betriebs nicht unbeaufsichtigt.
- Lassen Sie Kinder nicht mit der Verpackungsfolie spielen. Kinder können sich beim Spielen darin verfangen und ersticken.

**VORSICHT!****Verletzungsgefahr!**

Ein unsachgemäßer Umgang mit dem Gerät kann zu Verletzungen führen.

- Verwenden Sie die Waage nur, wenn sie vollständig und korrekt aufgebaut ist.
- Verwenden Sie ausschließlich das mitgelieferte Zubehör.
- Verwenden Sie die Waage nicht in der Nähe von leicht entzündlichen oder explosiven Stoffen.
- Verlegen Sie das Netzkabel so, dass es nicht zur Stolperfalle wird.
- Verlegen Sie das Netzkabel so, dass keine Strangulationsgefahr besteht.

**VORSICHT!****Gesundheitsgefahr!**

Mangelnde Hygiene beim Umgang mit der Waage kann zu Gesundheitsschäden führen.

- Reinigen Sie die Waage vor der Erstbenutzung gründlich, um eventuelle Fertigungsrückstände zu entfernen.
- Platzieren Sie Lebensmittel ohne eine nicht verzehrbare Schale und Lebensmittel, die Rückstände hinterlassen (z. B. Wurst oder Käse), nicht direkt auf der Wägeplattform. Verwenden Sie z. B. einen Behälter oder eine Einwickelfolie.
- Reinigen Sie die Wägeplattform regelmäßig.



## HINWEIS!

### **Beschädigungsgefahr!**

Unsachgemäßer Umgang mit der Waage kann zu Beschädigungen der Waage führen.

- Verwenden Sie ausschließlich zugelassenes Zubehör und Peripheriegeräte.
- Behandeln Sie die Waage mit erhöhter Sorgfalt. Bedenken Sie, dass es sich bei der Waage um ein Präzisionsmessinstrument handelt.
- Stellen Sie sicher, das Siegel an der Unterseite der Waage nicht zu brechen um die Eichung nicht zu verletzen.
- Beachten Sie die maximale Wiegekapazität der Waage. Überschreiten Sie diese nicht.
- Vermeiden Sie Schläge und Stöße auf die Wägeplattform.
- Betreiben Sie die Waage möglichst entfernt von anderen Geräten oder andersartigen Quellen, die elektromagnetische oder andere Störungen erzeugen (z. B. starke Motoren oder mobile HF-Kommunikationseinrichtungen), da diese die Messergebnisse verfälschen können.
- Verwenden Sie die Waage nur in trockenen Innenräumen. Verwenden Sie sie nicht im Freien.
- Betreiben Sie die Waage nur innerhalb der zulässigen Umgebungsbedingungen.
- Stellen Sie die Waage nie in der Nähe von heißen Oberflächen ab.
- Verwenden Sie die Waage bei gleichbleibenden Umgebungstemperaturen und vermeiden Sie den Einsatz in Zugluft, da dies die Messergebnisse verfälschen kann.
- Bringen Sie das Netzkabel nicht mit heißen Teilen in Berührung.

- 
- Setzen Sie die Waage niemals hoher Temperatur (Heizung, offenes Feuer etc.), Feuchtigkeit, Nässe oder Witterungseinflüssen (Regen etc.) aus.
  - Füllen Sie niemals Flüssigkeit in die Waage.
  - Tauchen Sie die Waage zum Reinigen niemals in Wasser und verwenden Sie zur Reinigung keinen Dampfreiniger. Die Waage kann sonst beschädigt werden.
  - Geben Sie die Waage keinesfalls in die Spülmaschine. Sie würden sie dadurch zerstören.
  - Verwenden Sie die Waage nicht mehr, wenn Bauteile der Waage Risse oder Sprünge haben oder sich verformt haben. Stellen Sie sicher, dass beschädigte Bauteile nur durch passende Originalersatzteile ersetzt werden.
  - Lagern Sie die Waage an einem trockenen und kühlen Ort.

# Gerätebeschreibung

Die Waage **1** ist eine Plattformwaage zum Auswiegen von Wägegut. Das Wägegut kann direkt auf die Wägeplattform **6** aufgelegt werden oder es kann z. B. in einem Behälter gewogen werden.

Die Waage druckt Etiketten für die Kennzeichnung von abgewogenem Wägegut.

Die Waage kann an einen Computer angeschlossen werden. Über die zur Verfügung gestellte PC-Software wird die Einstellung der Produktgruppen und Artikel vorgenommen.

Die Waage wird im Netzbetrieb verwendet.

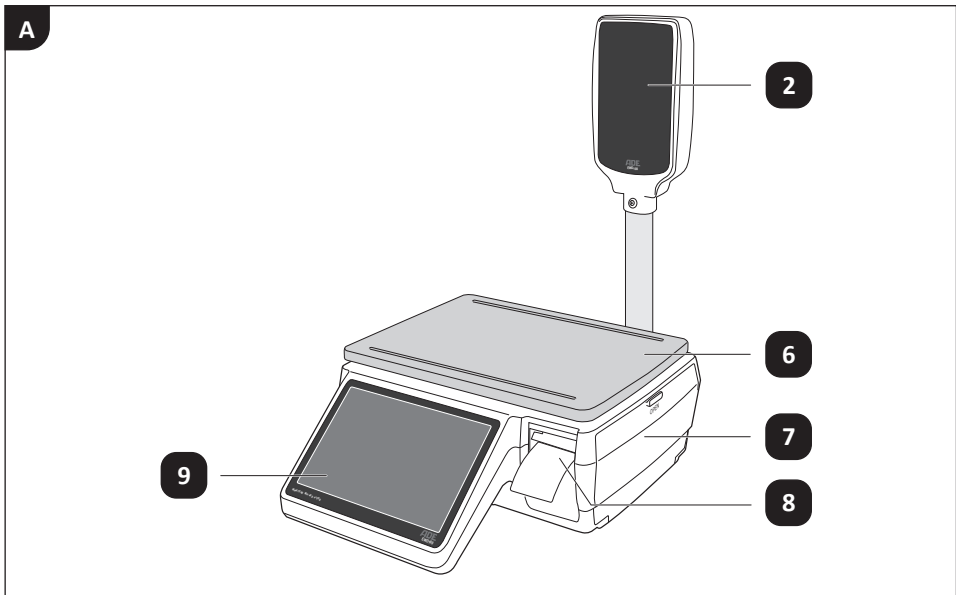

- 2** Stativ-Anzeige
- 6** Wägeplattform
- 7** Klappe des Kassettenschubs
- 8** Etikettenausgabe
- 9** Display

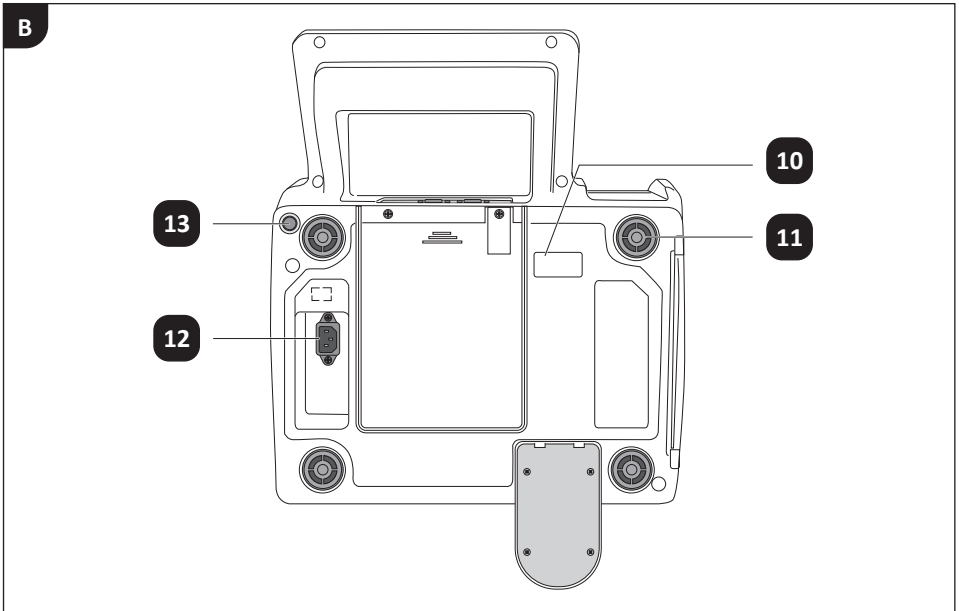

**10** Versiegelung

**12** Netzkabelanschluss

**11** Standfuß, 4×

**13** Ein-/Austaste

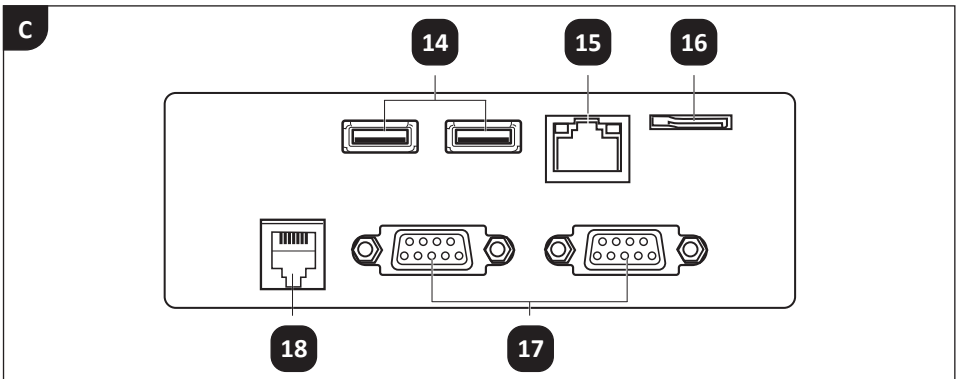

**14** USB-Anschluss, 2×

**17** serieller Anschluss (RS232), 2×

**15** LAN-Anschluss

**18** zusätzlicher serieller Anschluss (RJ11)

**16** SD-Karten-Slot

# Erstinbetriebnahme

## Waage und Lieferumfang prüfen



### HINWEIS!

#### Beschädigungsgefahr!

Wenn Sie die Verpackung unvorsichtig mit einem scharfen Messer oder anderen spitzen Gegenständen öffnen, kann die Waage schnell beschädigt werden.

– Gehen Sie beim Öffnen sehr vorsichtig vor.

1. Nehmen Sie die Waage aus der Verpackung.
2. Prüfen Sie, ob die Lieferung vollständig ist (siehe **Seite 3**).
3. Kontrollieren Sie, ob die Waage oder die Einzelteile Schäden aufweisen. Ist dies der Fall, benutzen Sie die Waage nicht. Wenden Sie sich an den ADE Vertrieb (siehe Rückseite) oder an den Händler, über den die Waage bezogen wurde.
4. Entfernen Sie das Verpackungsmaterial, sämtliche Schutzfolien sowie Etiketten, die als Transportschutz oder zu Werbezwecken auf dem Gerät angebracht sind.



- Bewahren Sie die Verkaufsverpackung und das Verpackungsmaterial auf, damit Sie diese für einen späteren Transport der Waage verwenden können.
- Bei geeichten Waagen: Prüfen Sie die Identität der Seriennummern der Waage und der Konformitätserklärung. Dies ist eine zwingende Voraussetzung für einen Einsatz der Waage im eichpflichtigen Verkehr.
- Bewahren Sie die Konformitätserklärung auf, da sie für eine Nach-eichung benötigt wird.
- Beachten Sie die Anzeigepflicht gem. §32 Abs. 1 MessEG. Die Verwenderranzüge können Sie unter [www.eichamt.de](http://www.eichamt.de) vornehmen.

## Waage aufstellen



### HINWEIS!

#### Beschädigungsgefahr!

Eine Überlastung der Waage kann diese beschädigen.

– Üben Sie keinen zu hohen Druck auf die Waage aus.

## Stativ-Anzeige montieren

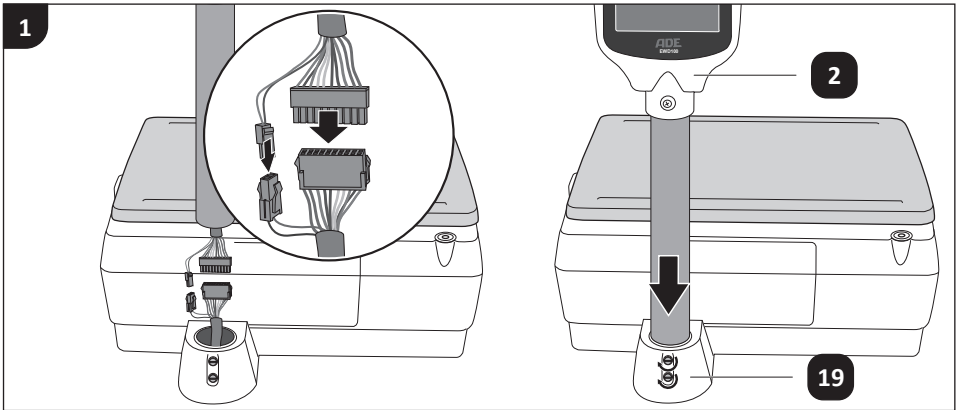

1. Verbinden Sie die Steckverbindungen der Kabel miteinander. Achten Sie auf die farbige Polung.
2. Platzieren Sie die Kabel im Stativ der Stativ-Anzeige (2).
3. Setzen Sie die Stativ-Anzeige in die Halterung (19) und fixieren Sie es mit den Schrauben unter Zuhilfenahme eines Schlitz-Schraubendrehers (5).

## Waage ausrichten

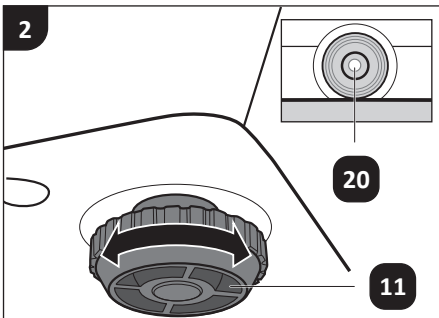

- Platzieren Sie die Waage (1) auf einer ebenen Oberfläche.  
Die Verwendung auf einer geeigneten Oberfläche kann das Messergebnis beeinflussen.
- Richten Sie die Waage anhand der eingebauten Libelle (20) waagrecht aus, indem Sie mit den Standfüße (11) ausgleichen.

## Etikettenrolle in Kassette einsetzen/wechseln

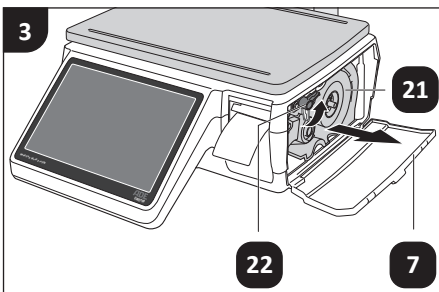

1. Öffnen Sie die Klappe des Kassettensacks (7).
2. Drehen Sie den blauen Verriegelungshebel (22) nach oben.
3. Nehmen Sie die Etiketten-Kassette (21) heraus.

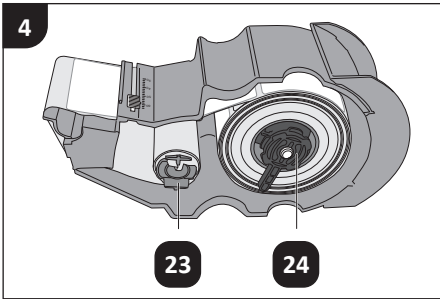

4. Ziehen Sie die Rollenfixierung **24** ab.
5. Setzen Sie eine neue Rolle ein, indem Sie sie in die Spannvorrichtung **23** einfädeln.
6. Falls Sie die Rolle wechseln möchten, nehmen Sie die leere Rolle heraus, indem Sie sie von der Spannvorrichtung abziehen.
7. Setzen Sie die Rollenfixierung wieder ein.
8. Legen Sie die Etiketten-Kassette wieder ein.

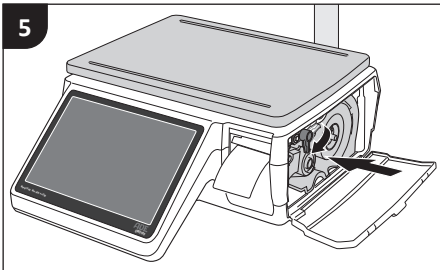

9. Drehen Sie den blauen Verriegelungshebel nach unten.
10. Schließen Sie die Klappe des Kassettensfachs.

Ein zusätzliche Etiketten-Kassette kann nachbestellt werden, falls unterschiedliche Etikettengrößen verwendet werden. Sehen Sie dazu das Kapitel „Ersatzteile“ auf Seite 45.

## Netzanschluss

1. Verbinden Sie das Netzkabel **3** mit dem Netzkabelanschluss **12**.
2. Stecken Sie den Netzstecker in eine ordnungsgemäß installierte Schutzkontakt-Steckdose. Die Waage schaltet sich ein und schiebt ein Etikett heraus.
3. Nehmen Sie das Etikett aus der Etikettenausgabe.

## Ein- und Ausschalten

### Einschalten

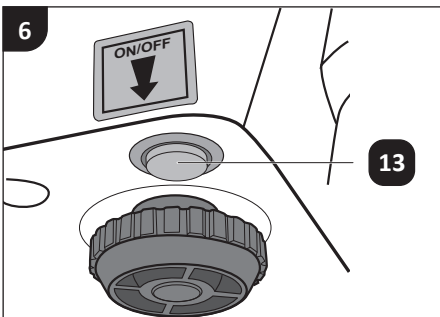

1. Stellen Sie sicher, dass sich kein Gewicht auf der Wägeplattform befindet.
2. Um die Waage einzuschalten, halten Sie die Ein-/Aus-taste **13** kurz gedrückt. Die Waage schaltet sich ein schiebt ein Etikett heraus.
3. Nehmen Sie das Etikett aus der Etikettenausgabe. Die Waage beginnt zu piepen, wenn das Etikett nicht abgenommen wird.

Sie gelangen anschließend in den Login-Bereich.



## Ausschalten

- Um die Waage auszuschalten, halten Sie die Ein-/Austaste **13** einige Sekunden lang gedrückt.  
Im Display erscheint ein Hinweis „Gerät Ausschalten?“
- Drücken Sie „Ausschalten“  
Die Waage ist nun ausgeschaltet.

## Stand-by Modus

- Um in den Stand-by Modus zu wechseln, drücken Sie kurz die Ein-/Austaste **13**.  
Das Display geht aus und die Waage befindet sich im Stand-by.
- Um wieder in den normalen Modus zu wechseln, drücken Sie entweder kurz die Ein-/Austaste oder berühren Sie das Display.

## Waage mit einem Netzwerk verbinden

### Verbinden per WLAN

- Schalten Sie die Waage ein.

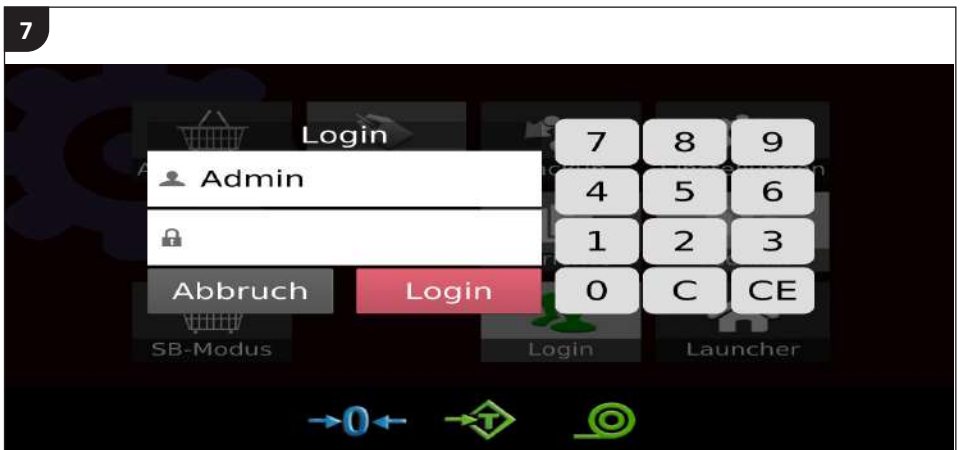

- Drücken Sie die Schaltfläche „Bediener“ und wählen Sie „Admin“ aus.
- Geben Sie das Passwort „1234“ ein.
- Drücken Sie „Login“.

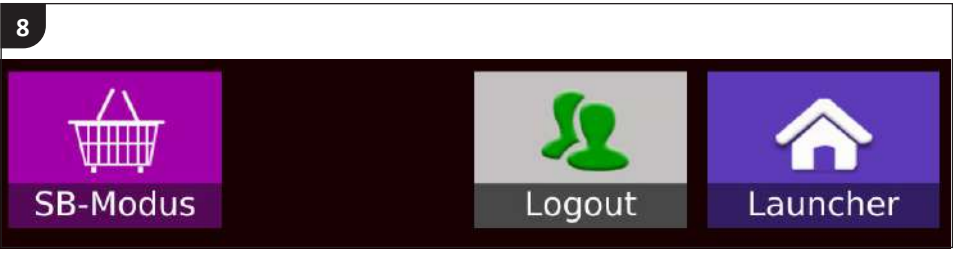

5. Drücken Sie die Schaltfläche „Launcher“.



6. Drücken Sie die Schaltfläche mit dem Einstellsymbol.



7. Drücken Sie die Schaltfläche „Network“.



8. Drücken Sie die Schaltfläche mit dem Funk-Symbol.
9. Wählen Sie Ihr WLAN-Netzwerk aus der Liste aus und tragen Sie ggf. das Passwort ein.
10. Drücken Sie „Disconnected“ zum Bestätigen der Eingabe.
11. Drücken Sie die Schaltfläche „Zurück“.

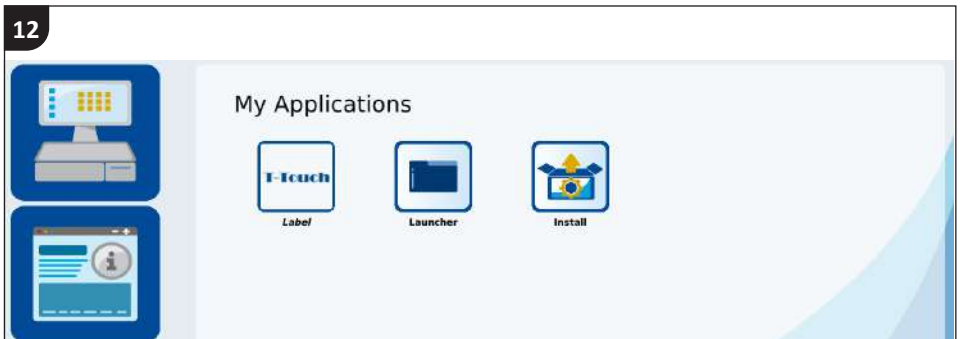

12. Drücken Sie die Schaltfläche mit dem Waagen-Symbol.
13. Drücken Sie die Schaltfläche „Label“.

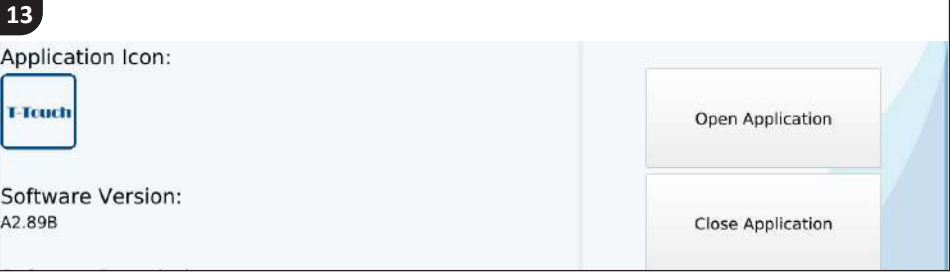

14. Drücken Sie die Schaltfläche „Close Application“ und anschließend die Schaltfläche „Open Application“.

Die Einrichtung ist abgeschlossen und Sie können sich erneut einloggen.

### Verbinden per LAN-Kabel

1. Loggen Sie sich auf die gleiche Weise als Admin ein.

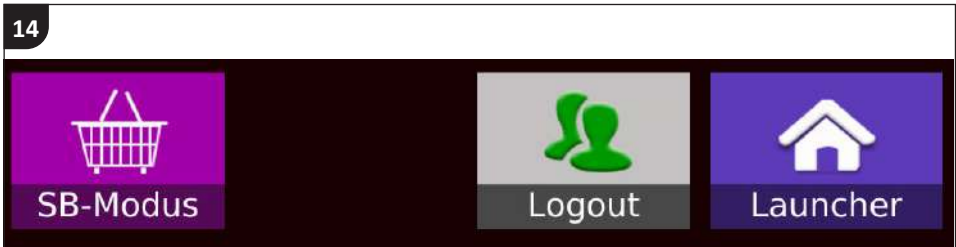

2. Drücken Sie die Schaltfläche „Launcher“.



3. Drücken Sie die Schaltfläche mit dem Einstellsymbol.

16



4. Drücken Sie die Schaltfläche „Network“.

17

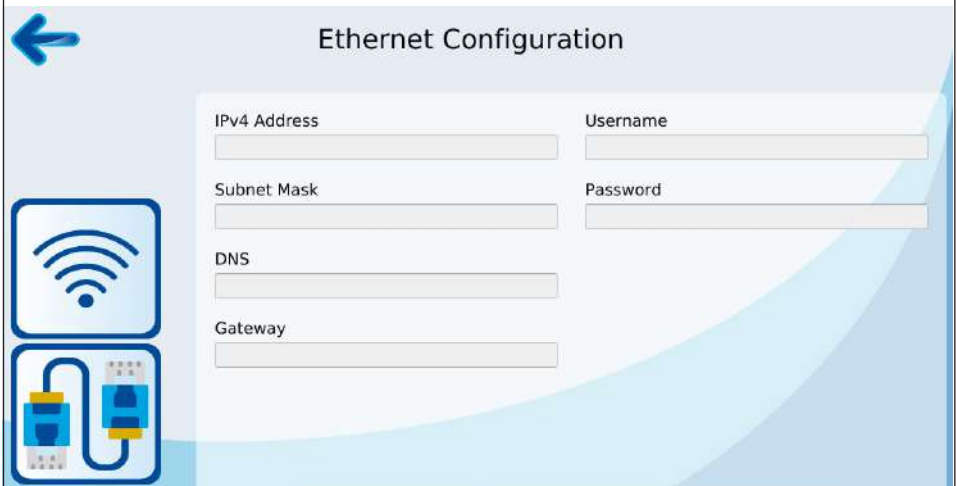

5. Drücken Sie die Schaltfläche mit dem LAN-Kabel-Symbol.
6. Drücken Sie „Disconnected“ zum Bestätigen der Eingabe.
7. Drücken Sie „Zurück“.

18



- 8. Drücken Sie die Schaltfläche mit dem Waagen-Symbol.
- 9. Drücken Sie die Schaltfläche „Label“.

19



- 10. Drücken Sie die Schaltfläche „Close Application“ und anschließend die Schaltfläche „Open Application“.

Die Einrichtung ist abgeschlossen und Sie können sich erneut einloggen.

## Waage mit dem Computer verbinden

Für die Einrichtung der Waage wird ein Windows PC benötigt.

- 1. Verbinden Sie die Waage und Ihren PC mit einem LAN-Kabel bzw. über die eingerichtete WLAN-Verbindung.
- 2. Laden Sie die Bedienungs-Software von der Homepage unter folgendem Link oder QR-Code herunter:  
**[ade-germany.de/downloads/software/EWD100PC](http://ade-germany.de/downloads/software/EWD100PC)**
- 3. Entpacken Sie die Software in einen Ordner.
- 4. Führen Sie die exe-Datei „T-Touch Central“ aus.



Sie befinden sich jetzt im Login-Bereich.

## Grundkonfiguration mittels PC-Software vornehmen

**20**

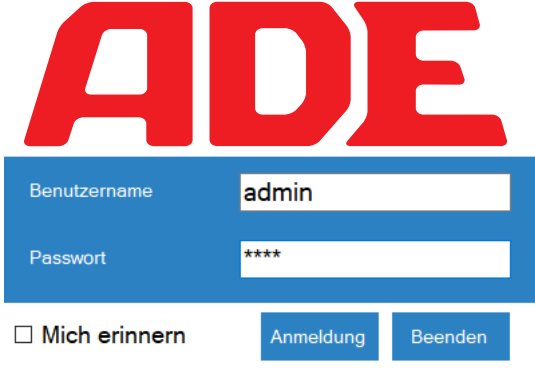

Benutzername

Passwort

Mich erinnern

Anmeldung Beenden

1. Loggen Sie sich als Administrator ein, indem Sie als Benutzername „admin“ und als Passwort „1234“ eingeben.



2. Drücken Sie die Schaltfläche „Konfiguration der Grundparameter“.

22

B 1.0
— □ ×

Grundlegend
System
Betrieb
Technologie
Date time

Firmenname	<input type="text" value="Musterfirma GmbH"/>	Quittungsfußzeile1	<input type="text"/>
Adresse	<input type="text" value="Musterstraße 15, 12345 Musterstadt"/>	Quittungsfußzeile2	<input type="text"/>
Telefon	<input type="text" value="0225/12 54 63 78"/>	Quittungsfußzeile3	<input type="text"/>
Webseite	<input type="text"/>	Quittungsfußzeile4	<input type="text"/>
Logo	<input type="button" value="Öffnen"/>	Währungssymbol	<input style="border: none; background-color: #eee; width: 100%;" type="text" value="Fr."/>
Slogan	<input type="text"/>	Preis Dezimalzeichen	<input style="border: none; background-color: #eee; width: 100%;" type="text" value="0"/>
Quittungskopfzeile1	<input type="text"/>	Preis Dezimalzeichen-Modus	<input style="border: none; background-color: #eee; width: 100%;" type="text" value="Fixed"/>
Quittungskopfzeile2	<input type="text"/>	Dezimalzeicheneinstellung	<input style="border: none; background-color: #eee; width: 100%;" type="text" value=","/>
Quittungskopfzeile3	<input type="text"/>	Preisrundung	<input style="border: none; background-color: #eee; width: 100%;" type="text" value="5"/>
Quittungskopfzeile4	<input type="text"/>	Steuersatz	<input style="border: none; background-color: #eee; width: 100%;" type="text" value="Ausgeschlossen"/>
Plu-Preiseinheitseinstell	<input type="text" value="PLU-Preiseinheit verwenden"/>	Freier Steuersatz	<input checked="" type="radio"/> Immer frag <input type="radio"/> Standard-Steuer <input type="radio"/> Voller S

3. Machen Sie Einträge in die Pflichtfelder: Firmenname, Adresse und Telefon.

4. Drücken Sie die Schaltfläche „Speichern“.

5. Schließen Sie das Programm, indem Sie den Reiter „Beenden“ in der Menüleiste drücken.

## Gruppen und Artikel anlegen

### Einloggen

ADE

Benutzername

Passwort

Mich erinnern



- Loggen Sie sich als Bediener ein, indem Sie als Benutzername „Bediener“ und als Passwort „1234“ eingeben.

## Gruppen anlegen

1. Drücken Sie auf den Reiter „Artikel & Gruppen“ in der Menüleiste.

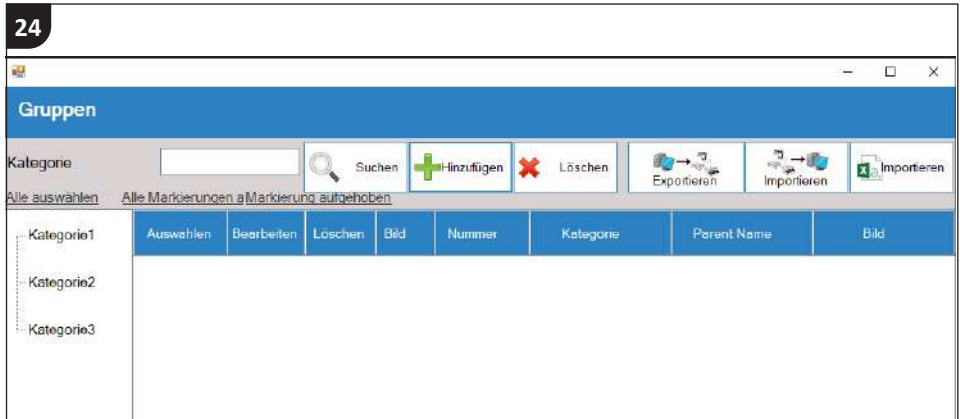

2. Drücken Sie auf die Schaltfläche „Hinzufügen“.

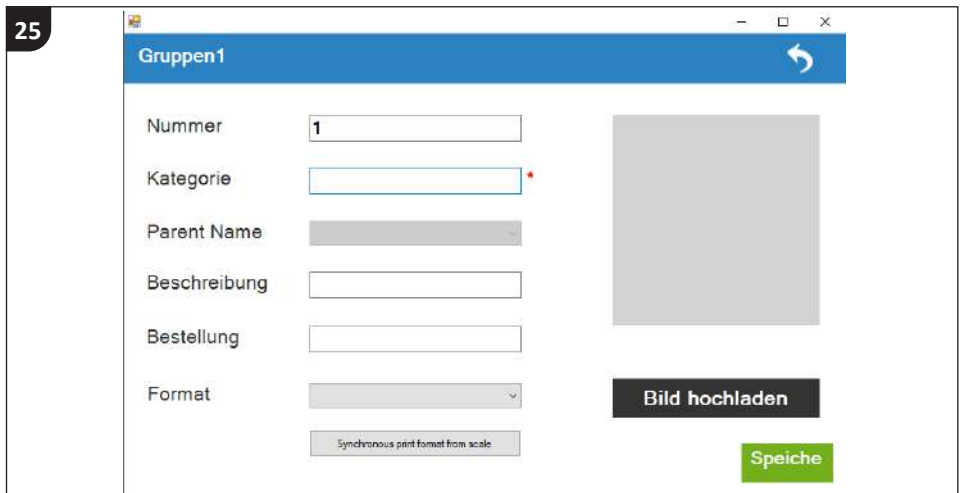

3. Tragen Sie in das Feld „Nummer“ eine Zahl (z. B. 1) ein.



Zahlen von 1–15 werden auf der ersten Seite und Zahlen von 16–32 auf der zweiten Seite im Display der Waage angezeigt.

4. Tragen Sie in das Feld „Kategorie“ den Gruppennamen (z. B. Brot oder Pralinen) ein.

- 5. Drücken Sie die Schaltfläche „Speichern“ und schließen Sie das Fenster.
- 6. Fügen Sie ggf. weitere Gruppen auf die gleiche Weise hinzu.

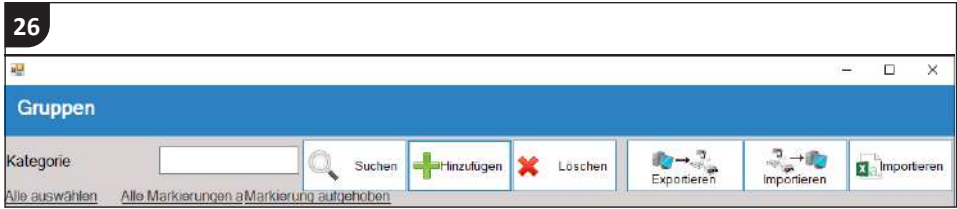

- 7. Drücken Sie die Schaltfläche „Alle auswählen“.
- 8. Drücken Sie die Schaltfläche „Exportieren“.



- 9. Wählen Sie die Waage aus, an die Sie die Daten exportieren möchten.
  - 10. Drücken Sie die Schaltfläche „Start“.
- Die Artikel wurden nun an die Waage exportiert.

**Artikel anlegen**

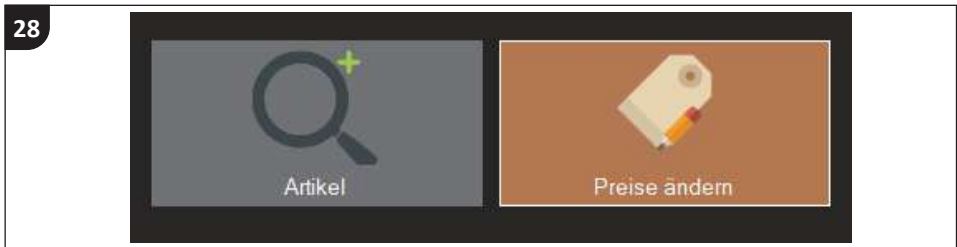

- 1. Drücken Sie auf die Schaltfläche „Artikel“.
- 2.

Sie sehen eine Liste mit bereits angelegten Beispielpartikeln.

**29**

Abteilung	Kategorie	Auswählen	Bearbeiten	Löschen	Bild	PLU	Produktname	Preis	Vor-Tara	Abkürzung	Preiseinheit
		<input type="checkbox"/>				1	Roggenmischbrot u...	3.80	5	Roggenmisch...	kg
		<input type="checkbox"/>				2	Birnenbrot	11.9	0	Birnenbrot	kg
		<input type="checkbox"/>				3	Früchtebrot	15.9	0	Früchtebrot	kg
		<input type="checkbox"/>				4	Trüffelpralinen	4.90	0	Trüffelpralinen	100g
		<input type="checkbox"/>				5	Linzerblüten	4.90	0	Linzerblüten	100g

3. Drücken Sie auf die Schaltfläche „Hinzufügen“.

Es öffnet sich das Artikel-Fenster.

## Hauptangaben

**30**

**Artikel**

PLU  Produktname

Hauptangaben Weitere Angaben Textfelder Anmerkungenfelder Nährwerte

PLU \*  Produktcode

Produktname \*  Abkürzung

Preis \*  Verkaufspreis

Preiseinheit  Vor-Tara

Steuer  Kategorie

Abteilung  Markenzeichen

1. Tragen Sie die PLU (Artikelnummer), den Produktnamen und den Preis ein.
2. Wählen Sie die Preiseinheit.
3. Tragen Sie die Steuer ein.
4. Tragen Sie ggf. eine Vor-Tara (z. B. Verpackungsgewicht) ein.
5. Wählen Sie die Kategorie (Gruppe) aus, welcher der Artikel zugeordnet werden soll.

## Weitere Angaben

**31**

Artikel

PLU  Produktname

Hauptangaben Weitere Angaben Textfelder Anmerkungsfelder Nährwerte

Deaktiviert  Barcode-Format

Rückverfolgen  Regalnummer

Etiketten-Format  Etiketten-Format2

Produktionsdatum  FOLLOW

Abpackdatum

Mind.haltb.bis

**Speichern**

1. Wählen Sie ein „Etiketten-Format“ aus.
2. Wählen Sie ggf. ein Zusatzticket über „Etiketten-Format2“ aus.



Eine Übersicht der Etikettenformate finden Sie auf Seite 38.

3. Wählen Sie in der Zeile „Mind. haltb. bis“ die Angabe „Print Date (+/-)“ aus und tragen Sie die Anzahl der Tage ein, die die Mindesthaltbarkeit der Ware ab Etikettendruck angeben.
4. Tragen Sie ggf. ein Barcode-Format ein.



Wenn ein Barcode verwendet werden soll, muss im Fenster „Hauptangaben“ unter Produktcode die Barcodenummer eingetragen werden.  
 Der Barcode EAN13\_Voll benötigt eine 13-stellige Artikel ID.  
 Der Barcode EAN13\_Menge/Preis benötigt eine 5-stellige Artikel ID.

## Textfelder

32

Artikel

PLU  Produktname

Hauptangaben Weitere Angaben **Textfelder** Anmerkungsfelder Nährwerte

Nährwert	<input type="text"/>	Inhaltsstoff	<input type="text"/>	B
Produziert	<input type="text"/>	Ursprung	<input type="text"/>	
Ablaufdatum	<input type="text"/>	Temperaturbereich	<input type="text"/>	
Zeitraum empfohlen	<input type="text"/>			

Speichern

1. Tragen Sie in das Feld „Inhaltsstoff“ die Zutaten ein.
2. Formatieren Sie Allergene in Fettschrift, indem Sie die Zutat mit der Maus markieren und auf das „B“ neben dem Textfeld drücken.



Die gem. Lebensmittelinformationsverordnung VO (EU) Nr. 1169/2011 kennzeichnungspflichtigen allergene Zutaten müssen bei vorverpackter Ware z. B. durch die Schriftart, den Schriftstil oder die Hintergrundfarbe hervorgehoben werden und sich so von dem Rest des Zutatenverzeichnis eindeutig abheben.

## Anmerkungsfelder

33

DEUTSCH



Artikel

PLU  Produktname

Hauptangaben Weitere Angaben Textfelder **Anmerkungsfelder** Nährwerte

Anmerkung1  Anmerkung2

Anmerkung3  Anmerkung4

Anmerkung5  Anmerkung6

Anmerkung7  Anmerkung8

Speichern

1. Tragen Sie einen Text in das Feld „Anmerkung1“ .  
Dieser Text wird nur in einer Zeile mit max. 40 Zeichen auf dem Etikett dargestellt.
2. Falls Sie das Zusatzetikett „Z58-4“ ausgewählt haben, tragen im Feld „Anmerkung2“ einen Text ein.  
Dieser Text wird in bis zu 18 Zeilen mit max. 800 Zeichen auf dem Etikett dargestellt.

## Nährwerte

**34**

Artikel

PLU  Produktname

Hauptangaben Weitere Angaben Textfelder Anmerkungsfelder Nährwerte

Nährwerte pro 100g

Portionen	<input type="text"/>
E. kcal	<input type="text"/>
E. kJ	<input type="text"/>
FETT	<input type="text"/>
ges.FETTS.	<input type="text"/>
Transfette	<input type="text"/>
Cholesterin	<input type="text"/>
SALZ	<input type="text"/>
KOHLHYDRATE	<input type="text"/>
Ballaststoffe	<input type="text"/>
ZUCKER	<input type="text"/>
zusatz Zucker	<input type="text"/>
Zink	<input type="text"/>
Kupfer	<input type="text"/>
Vitamin b1	<input type="text"/>
Vitamin b2	<input type="text"/>
Vitamin b3	<input type="text"/>
Vitamin b5	<input type="text"/>
Vitamin b6	<input type="text"/>
Vitamin b7	<input type="text"/>
Vitamin b9	<input type="text"/>

**Speichern**



Gem. Lebensmittelinformationsverordnung VO (EU) Nr. 1169/2011 sind die nachstehenden Nährwertangaben (bezogen auf 100 Gramm oder 100 Milliliter) verpflichtend anzugeben:

- Energiegehalt (in kcal bzw. kJ)
- Fett
- ges. Fettsäuren
- Salz
- Kohlenhydrate
- Zucker
- Eiweiß

1. Geben Sie die Werte in die Textfelder ein.
2. Drücken Sie die zum Abschluss die Schaltfläche „Speichern“.

## Daten an Waage exportieren

Sie können Gruppen und Artikel an die Waage exportieren.

35

T-Touch Central (V1.13.88) - Bediener(Benutzer)

Artikel & Gruppen    Werbung & Slogans    Verkaufsmanagement    Dateien senden    TTC-Einstellungen    Beenden

1. Wählen Sie „Artikel & Gruppen“ in der Menüleiste.

2. Wählen Sie „Artikel“ oder „Gruppen“ aus.

Alternativ können die Artikel auch direkt mit dem Artikelbutton aufrufen.

36

P 1.1

### Artikel

		Hinzufügen	Löschen	Finden	PC An Scale	Scale An PC	Field	Importieren/Exportieren		
Abteilung	Kategorie	Auswählen	Bearbeiten	Löschen	Bild	PLU	Produktname	Preis	Var-Tara	Abk.
		<input checked="" type="checkbox"/>				1	Roggenmischbrot u...	3.80	5	Flagg
		<input checked="" type="checkbox"/>				2	Birnenbrot	11.9	0	Bir

[Alle auswählen](#)    [Markieren](#)    [Markierung aufgehoben](#)

37

		Suchen	Hinzufügen	Löschen	Exportieren	Importieren	Importieren		
Kategorie		Auswählen	Bearbeiten	Löschen	Bild	Nummer	Kategorie	Parent Name	Bild
...	Kategorie1								
...	Kategorie2								

3. Drücken Sie die Schaltfläche „Alle auswählen“.

4. Drücken Sie die Schaltfläche „Exportieren“ bzw. „PC An Scale“.





5. Wählen Sie die Waage aus, an die Sie die Daten exportieren möchten.
6. Drücken Sie die Schaltfläche „Start“.



Über die Schaltfläche „Importieren“ bzw. „Scale An PC“ können Gruppen und Artikel auf den Computer importiert werden, die auf der Waage gespeichert sind. Diese Option kann nützlich sein, wenn Sie einen neuen Computer verwenden und die Werte von der Waage dorthin übertragen möchten.

## Preis ändern



1. Drücken Sie auf die Schaltfläche „Preise ändern“.

40

Auswählen	ID	PLU	Produktname	Preis	Verkaufspreis
<input type="checkbox"/>	10596	1	Roggenmischbröt...	3.80	0
<input type="checkbox"/>	10597	2	Birnenbrot	11.9	0
<input type="checkbox"/>	10598	3	Früchtebrot	15.9	0
<input type="checkbox"/>	10599	4	Trüffelpralinen	4.90	0
<input type="checkbox"/>	10600	5	Linzerblüten	4.90	0
<input type="checkbox"/>	10601	6	Mandelkugeln	4.10	0
<input type="checkbox"/>	10602	7	Marzipanpraline	3.30	0
<input type="checkbox"/>	10603	8	Schweineohren	2.40	0

Spaltenname  
 PLU ▼

Inhalt

Finden

[Alle auswählen](#)

[Alle Markierung](#)

Markierung auf

Speichern

Exportieren

Beenden

2. Ändern Sie den Preis des gewünschten Produkts, indem Sie direkt auf den Wert in Spalte „Preis“ drücken und dort einen neuen Wert eintragen.
3. Drücken Sie die Schaltfläche „Speichern“.
4. Drücken Sie die Schaltfläche „Alle auswählen“.
5. Drücken Sie die Schaltfläche „Exportieren“.
6. Wählen Sie die Waage aus, an die Sie die Daten exportieren möchten.
7. Drücken Sie die Schaltfläche „Start“.

# Bedienung

## Login

41

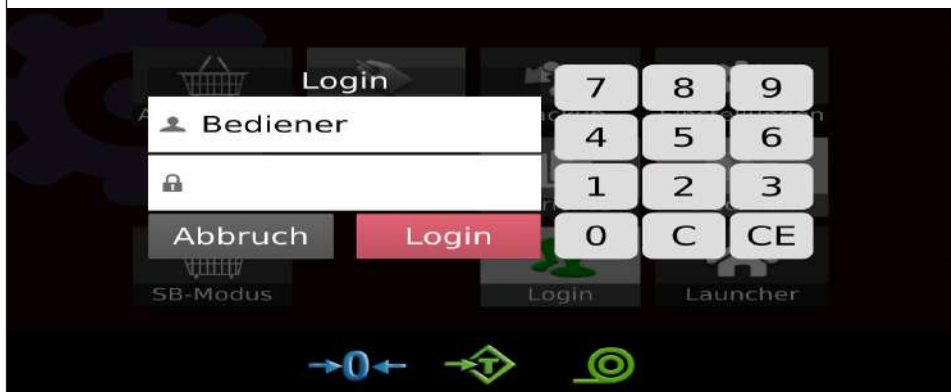

1. Loggen Sie sich als „Bediener“ ein.

42

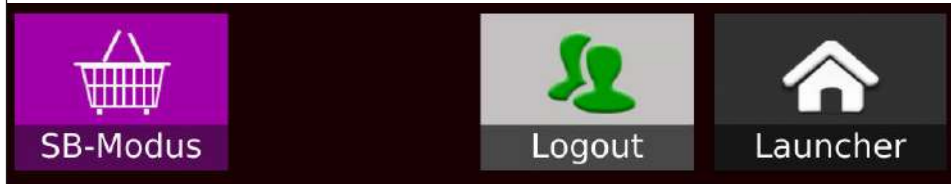

2. Drücken Sie „SB-Modus“.

## Wägegut wiegen

**43**

Tara	kg Gewicht	kg Einheit	€/kg Preis	€
0.000	0.000	0.00	0.00	0.00

Tarieren	Null setzen	<b>Gruppen</b>	Auto Etikett an/aus	Etikett
Brot	Pralinen	Gebäck		
Baumkuchen	Kuchen	Stollen (76mm Etiketten)		
Ostern	Lebkuchen	Verschiedene Etiketten		

1. Wählen Sie eine Artikelgruppe.

**44**

Tara	kg Gewicht	kg Einheit	€/kg Preis	€
0.000	0.000	0.00	0.00	0.00

Tarieren	Null setzen	<b>Produkte</b>	Auto Etikett an/aus	Etikett
Roggenmischbrot 00001	Birnenbrot 00002	Früchtebrot 00003		

2. Wählen Sie einen Artikel.

3. Drücken Sie „Etikett“.

Das Etikett wird gedruckt.

### Auto Etikett einstellen

Über die Schaltfläche „Auto Etikett an/aus“ können Sie einen automatischen Druck einstellen. Das Etikett wird dann gedruckt, sobald Sie ein Wägegut auf die Wägeplattform legen und das Gewicht sich stabilisiert.

## Tara-Funktion verwenden

Die Tara-Funktion ist für die Differenz zwischen dem Brutto- oder Gesamtgewicht und dem Netto- oder Reingewicht eines Wägeguts konzipiert.

Falls Sie keine Vor-Tara am Computer bei der Artikelanlegung definiert haben, können Sie über diese Funktion einen Tara-Wert für die Verpackung festlegen.

### Normales Trieren

1. Platzieren Sie ein Wägegut auf der Wägeplattform.



2. Drücken Sie die Schaltfläche „Trieren“.
 

Der Tara-Wert wird in der Anzeige „Tara“ angezeigt. Wenn Sie das Wägegut von der Wägeplattform entfernen, wird in der Anzeige „Net“ der negative Tara-Wert angezeigt.
3. Um den Tara-Wert zu löschen, drücken Sie die Schaltfläche „Null setzen“.

### Manuelle Taraeingabe

1. Falls Sie ein bestimmtes Gewicht als Tara-Wert manuell eintragen möchten, stellen Sie sicher, dass die Wägeplattform leer ist.
2. Drücken Sie die Schaltfläche „Trieren“.



3. Tragen Sie den Tara-Wert ein und wählen Sie die Gewichtseinheit.
4. Bestätigen Sie die Eingabe mit „OK“.
 

Der Tara-Wert wird in der Anzeige „Tara“ angezeigt.

## Etikettenformate

## Standardetiketten 58×60 mm - Hauptetiketten

47

H58-1

<p>ADE Germany GmbH Neuer Hötigbaum 15, 22143 Hamburg www.ade-germany.de</p> <p><b>Roggenmischbrot geschnitten</b></p> <p>Mindestens haltbar bis: <b>28-03-2023</b></p>		
kg	€/kg	€
0,194	3,80	<b>0,74</b>
 <p>2 1100011 1000742</p>		

- Firma, Adresse, Telefon, Mail
- Artikelname, 2 Zeilen ca. 40 Zeichen
- MHD
- Anmerkung 1,1 Zeile, ca. 45 Zeichen
- Gewicht, Preis pro Menge, Preis
- Barcode EAN13 preiscodiert

H58-2

<p>ADE Germany GmbH Neuer Hötigbaum 15, 22143 Hamburg www.ade-germany.de</p> <p><b>Roggenmischbrot geschnitten</b></p> <p>Mindestens haltbar bis: <b>28-03-2023</b></p>	
kg	
<b>0,194</b>	
 <p>2 1100011 1000742</p>	

- Firma, Adresse, Telefon, Mail
- Artikelname, 2 Zeilen, ca. 40 Zeichen
- MHD
- Anmerkung 1,1 Zeile, ca. 45 Zeichen
- Gewicht
- Barcode EAN13 gewichtscodiert

H58-3

<p>ADE Germany GmbH Neuer Hötigbaum 15, 22143 Hamburg www.ade-germany.de</p> <p><b>Roggenmischbrot geschnitten</b></p> <p>Zutaten</p> <p>Roggenmehl, Wasser, Weizenmehl, Jodsalz/Gluten aus Weizen, Rapsöl, Hefe(Hefe, Speisesalz)</p> <p>Mindestens haltbar bis: <b>28-03-2023</b></p>		
kg	€/kg	€
0,194	3,80	<b>0,74</b>
 <p>2 1100011 1000742</p>		

- Firma, Adresse, Telefon, Mail
- Artikelname, 2 Zeilen, ca. 40 Zeichen
- **Zutaten, 4 Zeilen, ca. 175 Zeichen**
- MHD
- Anmerkung 1,1 Zeile, ca. 45 Zeichen
- Gewicht, Preis pro Menge, Preis
- Barcode EAN13 preiscodiert

H58-4

<p>ADE Germany GmbH Neuer Hötigbaum 15, 22143 Hamburg www.ade-germany.de</p> <p><b>Roggenmischbrot geschnitten</b></p> <p>Zutaten</p> <p>Roggenmehl, Wasser, Weizenmehl, Jodsalz/Gluten aus Weizen, Rapsöl, Hefe(Hefe, Speisesalz)</p> <p>Mindestens haltbar bis: <b>28-03-2023</b></p>		
kg		
<b>0,194</b>		
 <p>2 1100011 1000742</p>		

- Firma, Adresse, Telefon, Mail
- Artikelname, 2 Zeilen, ca. 40 Zeichen
- **Zutaten, 4 Zeilen, ca. 175 Zeichen**
- MHD
- Anmerkung 1,1 Zeile, ca. 45 Zeichen
- Gewicht
- Barcode EAN13 gewichtscodiert

H58-5

<p>ADE Germany GmbH Neuer Hötigbaum 15, 22143 Hamburg www.ade-germany.de</p> <p><b>Roggenmischbrot geschnitten</b></p> <p>Zutaten</p> <p>Roggenmehl, Wasser, Weizenmehl, Jodsalz/Gluten aus Weizen, Rapsöl, Hefe(Hefe, Speisesalz)</p> <p>Mindestens haltbar bis: <b>28-03-2023</b></p>		
kg	€/kg	€
0,194	3,80	<b>0,74</b>

- Firma, Adresse, Telefon, Mail
- Artikelname, 2 Zeilen, ca. 40 Zeichen
- **Zutaten, 8 Zeilen ca. 350 Zeichen**
- MHD
- Anmerkung 1,1 Zeile, ca. 45 Zeichen
- Gewicht, Preis pro Menge, Preis

H58-6

<p>ADE Germany GmbH Neuer Hötigbaum 15, 22143 Hamburg www.ade-germany.de</p> <p><b>Roggenmischbrot geschnitten</b></p> <p>Zutaten</p> <p>Roggenmehl, Wasser, Weizenmehl, Jodsalz/Gluten aus Weizen, Rapsöl, Hefe(Hefe, Speisesalz)</p> <p>Mindestens haltbar bis: <b>28-03-2023</b></p>		
kg		
<b>0,194</b>		

- Firma, Adresse, Telefon, Mail
- Artikelname, 2 Zeilen, ca. 40 Zeichen
- **Zutaten, 8 Zeilen, ca. 350 Zeichen**
- MHD
- Anmerkung 1,1 Zeile, ca. 45 Zeichen
- Gewicht

## Standardetiketten 58×60 mm - Zusatzetiketten

48

**Z58-1****Rosinenstollen ohne Dekor**  
**Zutaten**

**Weizenmehl**, 75% Sultaninen, Butter,  
**Mandeln**, Zucker, Butterschmalz,  
Schweineschmalz, Hefe(Hefe, Speisesalz),  
Zedernfruchtschalen, **Persipan-**  
**rohmasse**(Aprikosenkerne, Zucker, Wasser,  
Invertzuckersirup, Stärke), Margarine(Palm-,  
Kokosfett, Rapsöl, Wasser, Speisesalz,  
Emulgator(Mono- und Diglyceride)  
**Weizenmehl**, 75% Sultaninen, Butter,  
**Mandeln**, Zucker, Butterschmalz,  
Schweineschmalz, Hefe(Hefe, Speisesalz),  
Zedernfruchtschalen, **Persipan-**  
**rohmasse**(Aprikosenkerne, Zucker, Wasser,  
Invertzuckersirup, Stärke), Margarine(Palm-,  
Kokosfett, Rapsöl, Wasser, Speisesalz,  
Emulgator(Mono- und Diglyceride)  
**Weizenmehl**, 75% Sultaninen, Butter,  
**Mandeln**, Zucker, Butterschmalz.

- Artikelname, 1 Zeile, ca. 40 Zeichen
- **Zutaten**, 18 Zeilen, ca. **800 Zeichen**

**Z58-2****Rosinenstollen ohne Dekor**

<b>Durchschnittliche Nährwerte pro</b>		
Energie	1436 / 336	kcal/J
Fett	12	g
davon ges.	7.3	g
Kohlenhydrate	26.5	g
davon Zucker	19	g
Eiweiß	14.9	g
Salz	0.67	g

- Artikelname, 1 Zeile, ca. 40 Zeichen
- Nährwerttabelle

**Z58-3****Rosinenstollen ohne Dekor**  
**Zutaten**

**Weizenmehl**, 75% Sultaninen, Butter,  
**Mandeln**, Zucker, Butterschmalz,  
Schweineschmalz, Hefe(Hefe, Speisesalz),  
Zedernfruchtschalen, **Persipan-**  
**rohmasse**(Aprikosenkerne, Zucker, Wasser,  
Invertzuckersirup, Stärke), Margarine(Palm-,  
Kokosfett, Rapsöl, Wasser, Speisesalz,  
Emulgator(Mono- und Diglyceride)  
**Durchschnittliche Nährwerte pro**

Energie	1436 / 336	kcal/J
Fett	12	g
davon ges.	7.3	g
Kohlenhydrate	26.5	g
davon Zucker	19	g
Eiweiß	14.9	g
Salz	0.67	g

- Artikelname, 1 Zeile, ca. 40 Zeichen
- **Zutaten**, 9 Zeilen, ca. **400 Zeichen**
- Nährwerttabelle

**Z58-4****Rosinenstollen ohne Dekor**

Anmerkung 2  
Pro Produkt frei gestaltbarer Text über das  
gesamte Zusatzetikett

- Artikelname, 1 Zeilen, ca. 40 Zeichen
- Anmerkung 2, 18 Zeilen, ca. 800 Zeich.

Standardetiketten 58x76 mm - Hauptetiketten

49

DEUTSCH

**H76-1**

ADE Germany GmbH  
Neuer Hötigbaum 15, 22143 Hamburg  
www.ade-germany.de

**Rosinenstollen ohne Dekor**

Zutaten  
Weizenmehl, 75% Sultaninen, Butter, Mandeln, Zucker, Butterschmalz, Schweineschmalz, Hefe(Hefe, Speisesalz), Zedernfrüchtchalen, **Persipan**-rohmasse(Aprikoskerne, Zucker, Wasser, Invertzuckersirup, Stärke), Margarine(Palm-, Kokosfett, Rapsöl, Wasser, Speisesalz, Emulgator(Mono- und Diglyceride)

Mindestens haltbar bis: **20-06-2023**  
Anmerkung 1

kg	€/kg	€
0,200	14,50	2,90

- Firma,Adresse,Telefon,Mail
- Artikelname,2 Zeilen,ca. 40 Zeichen
- **Zutaten**,13 Zeilen,ca. **575 Zeichen**
- MHD
- Anmerkung 1,1 Zeile,ca. 45 Zeichen
- Gewicht,Preis pro Menge,Preis

**H76-2**

ADE Germany GmbH  
Neuer Hötigbaum 15, 22143 Hamburg  
www.ade-germany.de

**Rosinenstollen ohne Dekor**

Zutaten  
Weizenmehl, 75% Sultaninen, Butter, Mandeln, Zucker, Butterschmalz, Schweineschmalz, Hefe(Hefe, Speisesalz), Zedernfrüchtchalen, **Persipan**-rohmasse(Aprikoskerne, Zucker, Wasser, Invertzuckersirup, Stärke), Margarine(Palm-, Kokosfett, Rapsöl, Wasser, Speisesalz, Emulgator(Mono- und Diglyceride)

Mindestens haltbar bis: **20-06-2023**  
Anmerkung 1

kg	€
0,200	2,90

- Firma,Adresse,Telefon,Mail
- Artikelname,2 Zeilen,ca. 40 Zeichen
- **Zutaten**, 13 Zeilen,ca. **575 Zeichen**
- MHD
- Anmerkung 1,1 Zeile,ca. 45 Zeichen
- Gewicht

**H76-3**

ADE Germany GmbH  
Neuer Hötigbaum 15, 22143 Hamburg  
www.ade-germany.de

**Rosinenstollen ohne Dekor**

Zutaten  
Weizenmehl, 75% Sultaninen, Butter, Mandeln, Zucker, Butterschmalz, Schweineschmalz, Hefe(Hefe, Speisesalz), Zedernfrüchtchalen, **Persipan**-rohmasse(Aprikoskerne, Zucker, Wasser, Invertzuckersirup, Stärke), Margarine(Palm-, Kokosfett, Rapsöl, Wasser, Speisesalz, Emulgator(Mono- und Diglyceride)

Mindestens haltbar bis: **20-06-2023**  
Anmerkung 1

kg	€/kg	€
0,200	14,50	2,90

21003221002909

- Firma,Adresse,Telefon,Mail
- Artikelname,2 Zeilen,ca. 40 Zeichen
- **Zutaten**,9 Zeilen,ca. **400 Zeichen**
- MHD
- Anmerkung 1,1 Zeile,ca. 45 Zeichen
- Gewicht,Preis pro Menge,Preis
- Barcode EAN13 preiscodiert

**H76-4**

ADE Germany GmbH  
Neuer Hötigbaum 15, 22143 Hamburg  
www.ade-germany.de

**Rosinenstollen ohne Dekor**

Zutaten  
Weizenmehl, 75% Sultaninen, Butter, Mandeln, Zucker, Butterschmalz, Schweineschmalz, Hefe(Hefe, Speisesalz), Zedernfrüchtchalen, **Persipan**-rohmasse(Aprikoskerne, Zucker, Wasser, Invertzuckersirup, Stärke), Margarine(Palm-, Kokosfett, Rapsöl, Wasser, Speisesalz, Emulgator(Mono- und Diglyceride)

Mindestens haltbar bis: **20-06-2023**  
Anmerkung 1

kg	€
0,200	2,90

21003221002909

- Firma,Adresse,Telefon,Mail
- Artikelname,2 Zeilen,ca. 40 Zeichen
- **Zutaten**,9 Zeilen, ca. **400 Zeichen**
- MHD
- Anmerkung 1,1 Zeile,ca. 45 Zeichen

**H76-5**

ADE Germany GmbH  
Neuer Hötigbaum 15, 22143 Hamburg  
www.ade-germany.de

**Rosinenstollen ohne Dekor**

Zutaten  
Weizenmehl, 75% Sultaninen, Butter, Mandeln, Zucker, Butterschmalz, Schweineschmalz, Hefe(Hefe, Speisesalz), Zedernfrüchtchalen, **Persipan**-rohmasse(Aprikoskerne, Zucker, Wasser, Invertzuckersirup, Stärke), Margarine(Palm-, Kokosfett, Rapsöl, Wasser, Speisesalz, Emulgator(Mono- und Diglyceride)

Durchschnittliche Nährwerte pro 100g		
Energie	1436	kJ / 336 kcal
Fett	12	g
davon ges.	7,3	g
Kohlenhydrate	26,5	g
davon Zucker	19	g
Eiweiß	14,9	g
Salz	0,67	g

Mindestens haltbar bis: **20-06-2023**  
Anmerkung 1

kg	€/kg	€
0,200	14,50	2,90

- Firma,Adresse,Telefon,Mail
- Artikelname,2 Zeilen,ca. 40 Zeichen
- **Zutaten**,4 Zeilen, ca. **175 Zeichen**
- Nährwerttabelle
- MHD

**H76-6**

ADE Germany GmbH  
Neuer Hötigbaum 15, 22143 Hamburg  
www.ade-germany.de

**Rosinenstollen ohne Dekor**

Zutaten  
Weizenmehl, 75% Sultaninen, Butter, Mandeln, Zucker, Butterschmalz, Schweineschmalz, Hefe(Hefe, Speisesalz), Zedernfrüchtchalen, **Persipan**-rohmasse(Aprikoskerne, Zucker, Wasser, Invertzuckersirup, Stärke), Margarine(Palm-, Kokosfett, Rapsöl, Wasser, Speisesalz, Emulgator(Mono- und Diglyceride)

Durchschnittliche Nährwerte pro 100g		
Energie	1436	kJ / 336 kcal
Fett	12	g
davon ges.	7,3	g
Kohlenhydrate	26,5	g
davon Zucker	19	g
Eiweiß	14,9	g
Salz	0,67	g

Mindestens haltbar bis: **20-06-2023**  
Anmerkung 1

kg	€
0,200	2,90

- Firma,Adresse,Telefon,Mail
- Artikelname,2 Zeilen,ca. 40 Zeichen
- **Zutaten**,4 Zeilen,ca. **175 Zeichen**
- Nährwerttabelle
- MHD



## Standardetiketten 58×76 mm - Zusatzetikett

50

**Z76-1****Rosinenstollen ohne Dekor**

<b>Durchschnittliche Nährwerte pro</b>		
	1436 / 336	kcal/l
Energie		
Fett	12	g
davon ges.	7,3	g
Kohlenhydrate	26,5	g
davon Zucker	19	g
Eiweiß	14,9	g
Salz	0,67	g

Anmerkung 2  
Pro Produkt frei gestaltbarer Text über das  
gesamte Zusatzetikett

- Firma, Adresse, Telefon, Mail
- Artikelname, 1 Zeile, ca. 40 Zeichen
- Nährwerttabelle
- Anmerkung 2, 11 Zeilen, ca. 440 Zeichen

# Problembhebung

DEUTSCH

Problem	Mögliche Ursache	Lösung
Waage piept.	Ein Etikett steckt noch in der Etikettenausgabe.	Nehmen Sie das Etikett heraus.
Die Waage funktioniert nicht.	Das Steckernetzteil ist nicht angeschlossen.	Schließen Sie das Steckernetzteil an eine Steckdose an.
	Die Waage ist nicht eingeschaltet.	Schalten Sie die Waage ein.
Das Display zeigt nichts an.	Die Waage hat sich abgeschaltet.	Schalten Sie die Waage wieder ein.
Die Gewichtsanzeige ist instabil.	Es gibt einen Luftzug.	Schließen Sie eventuell geöffnete Fenster oder wählen Sie einen anderen Aufstellort.
	Es werden Vibrationen auf die Waage übertragen.	Vermeiden Sie Vibrationen oder wählen Sie einen anderen Aufstellort.
	Elektromagnetische Felder von anderen Geräten oder statische Aufladungen stören die Waage.	Schalten Sie umliegende Geräte aus oder wählen Sie einen anderen Aufstellort.
Das Wäageergebnis ist offensichtlich falsch.	Die Waage ist nicht korrekt aufgestellt.	Stellen Sie die Waage korrekt auf, wie im Kapitel „Erstinbetriebnahme“ beschrieben.
	Die Waage wird in einer Umgebung betrieben, die außerhalb des zulässigen Betriebstemperaturbereichs liegt.	Betreiben Sie die Waage in einer Umgebung, die innerhalb des zulässigen Betriebstemperaturbereichs liegt.
	Elektromagnetische Felder von anderen Geräten oder statische Aufladungen stören die Waage.	Schalten Sie umliegende Geräte aus oder wählen Sie einen anderen Aufstellort.

Problem	Mögliche Ursache	Lösung
Die Fehlermeldung „--oL--“ wird angezeigt.	Der Nullstellbereich oder die maximale Wiegekapazität ist überschritten.	Entlasten Sie die Waage.
Die Fehlermeldung „--UL--“ wird angezeigt.	Der Nullstellbereich oder die maximale Wiegekapazität ist überschritten.	Vergewissern Sie sich, dass die Lastplatte korrekt aufliegt. Schalten Sie die Waage anschließend ggf. aus und wieder ein.

## Reinigung und Wartung



### WARNUNG!

#### Stromschlaggefahr!

Ein fahrlässiges Vorgehen bei Reinigungs- oder Wartungsarbeiten kann zu einem Stromschlag führen.

- Ziehen Sie den Netzstecker aus der Steckdose, bevor Sie Reinigungs- oder Wartungsarbeiten durchführen.



### HINWEIS!

#### Kurzschlussgefahr!

In das Gehäuse eingedrungenes Wasser oder andere Flüssigkeiten können einen Kurzschluss verursachen.

- Tauchen Sie die Waage niemals in Wasser oder andere Flüssigkeiten.
- Achten Sie darauf, dass kein Wasser oder andere Flüssigkeiten in das Gehäuse gelangen.



## HINWEIS!

### Beschädigungsgefahr!

Unsachgemäßer Umgang mit dem Gerät kann zu Beschädigungen der Waage führen.

- Verwenden Sie keine aggressiven Reinigungsmittel, Bürsten mit Metall- oder Nylonborsten sowie keine scharfen oder metallischen Reinigungsgegenstände wie Messer, harte Spachtel und dergleichen. Diese können die Oberflächen beschädigen.
  - Geben Sie die Waage keinesfalls in die Spülmaschine. Sie würden sie dadurch zerstören.
1. Um die Waage **1** vom Netzstrom zu trennen, ziehen Sie den Netzstecker **3** aus der Steckdose.
  2. Nehmen Sie die Wägeplattform vorsichtig ab.
  3. Reinigen Sie alle Oberflächen mit einem leicht angefeuchteten Tuch oder mit einem handelsüblichen milden Desinfektionsmittel.
  4. Lassen Sie alle Teile vollständig trocknen.
  5. Platzieren Sie die Wägeplattform wieder auf der Waage.

## Transport

---

1. Schalten Sie die Waage **1** aus.
2. Ziehen Sie den Netzstecker **3** aus der Steckdose.
3. Verpacken Sie die Waage und das Steckernetzteil in der Verkaufsverpackung. Verwenden Sie dabei auch das Verpackungsmaterial, damit die Waage geschützt ist und sich während des Transports nicht innerhalb der Verkaufsverpackung bewegen kann.

## Aufbewahrung

---

Alle Teile müssen vor dem Aufbewahren vollkommen trocken sein.

- Bewahren Sie die Waage stets an einem trockenen Ort auf.
- Schützen Sie die Waage vor direkter Sonneneinstrahlung.
- Bewahren Sie die Waage nicht in einer aufrechten Position auf.
- Lagern Sie die Waage für Kinder unzugänglich, sicher verschlossen sowie trocken und frostfrei bei einer Temperatur zwischen +5 °C und +40 °C.

## Ersatzteile

### Bezeichnung

Etiketten-Kassette

### Artikelnummer

H2336-001

## Technische Daten

### Waage

Modell:	EWD100-6	EWD100-15
Maximale Wiegekapazität:	6 kg	15 kg
Minimale Wiegekapazität:	20 g	40 g
Ziffernschritt:	1 g < 3 kg > 2 g	2 g < 6 kg > 5 g
Versorgungsspannung:	100–240 V~; 50/60 Hz	
Abmessungen:	400 × 520 × 600 mm	
Wägeplattform:	380 × 272 mm (rostfreier Edelstahl)	
Gewicht:	8,7 kg	
Betriebstemperaturbereich:	–10 °C bis +40 °C	

## Entsorgung

### Verpackung entsorgen



Entsorgen Sie die Verpackung sortenrein. Geben Sie Pappe und Karton zum Altpapier, Folien in die Wertstoffsammlung.

### Gerät entsorgen

(Anwendbar in der Europäischen Union und anderen europäischen Staaten mit Systemen zur getrennten Sammlung von Wertstoffen)



Das Symbol mit der durchgestrichenen Mülltonne bedeutet, dass Elektro- und Elektronikgeräte nicht zusammen mit dem Hausmüll entsorgt werden dürfen. Verbraucher sind gesetzlich dazu verpflichtet, Elektro- und Elektronikgeräte am Ende ihrer Lebensdauer einer vom unsortierten Siedlungsabfall getrennten Erfassung zuzuführen. Auf diese Weise wird eine umwelt- und ressourcenschonende Verwertung sichergestellt.

Batterien und Akkumulatoren, die nicht fest vom Elektro- oder Elektronikgerät umschlossen sind und zerstörungsfrei entnommen werden können, sind vor der Abgabe des Geräts an einer Erfassungsstelle von diesem zu trennen und einer vorgesehenen Entsorgung zuzuführen.

Das Gleiche gilt für Lampen, die zerstörungsfrei aus dem Gerät entnommen werden können.

Elektro- und Elektronikgerätebesitzer aus privaten Haushalten können diese bei den Sammelstellen der öffentlich-rechtlichen Entsorgungsträger oder bei den von den Herstellern bzw. Vertreibern eingerichteten Sammelstellen unentgeltlich abgeben.

Rücknahmepflichtig sind Händler mit einer Verkaufsfläche von mindestens 400 m<sup>2</sup> für Elektro- und Elektronikgeräte. Das Gleiche gilt für Lebensmittelhändler mit einer Gesamtverkaufsfläche von mindestens 800 m<sup>2</sup>, sofern sie dauerhaft oder mehrmals im Jahr Elektro- und Elektronikgeräte anbieten. Ebenso rücknahmepflichtig sind Fernabsatzhändler mit einer Lagerfläche von mindestens 400 m<sup>2</sup> für Elektro- und Elektronikgeräte oder einer Gesamtlagerfläche von mindestens 800 m<sup>2</sup>. Generell haben Vertreter die Pflicht, die unentgeltliche Rücknahme von Altgeräten durch geeignete Rücknahmemöglichkeiten in zumutbarer Entfernung zu gewährleisten.

Verbraucher haben die Möglichkeit zur unentgeltlichen Abgabe eines Altgeräts bei einem rücknahmepflichtigen Vertreter, wenn sie ein gleichwertiges Neugerät mit einer im Wesentlichen gleichen Funktion erwerben. Diese Möglichkeit besteht auch bei Lieferungen an einen privaten Haushalt. Im Fernabsatzhandel beschränkt sich die Möglichkeit einer unentgeltlichen Abholung bei Erwerb eines Neugeräts auf Wärmeüberträger, Bildschirmgeräte und Großgeräte, die mindestens eine Außenkante mit einer Länge von mehr als 50 cm besitzen. Der Vertreter hat den Verbraucher bei Abschluss des Kaufvertrags bezüglich einer entsprechenden Rückgabeabsicht zu befragen. Abgesehen davon können Verbraucher bis zu drei Altgeräte einer Geräteart bei einer Sammelstelle eines Vertreibers unentgeltlich abgeben, ohne dass dies an den Erwerb eines Neugeräts geknüpft ist. Allerdings dürfen die Kantenlängen der jeweiligen Geräte 25 cm nicht überschreiten.

Elektro- und Elektronikgeräte der Informations- und Kommunikationstechnik, wie zum Beispiel Computer oder Smartphones, enthalten häufig personenbezogene Daten. Verbraucher sind selbst dafür verantwortlich, diese vor der Abgabe der Geräte zu löschen.

Verbraucher sind dazu angehalten, Maßnahmen zur Abfallvermeidung zu ergreifen. In Bezug auf Elektro- und Elektronikgeräte sind das eine Verlängerung ihrer Lebensdauer durch Reparatur defekter Geräte und die Veräußerung funktionstüchtiger gebrauchter Geräte anstelle ihrer Zuführung zur Entsorgung.

## Konformitätserklärung

---



Mit dem CE-Symbol gekennzeichnete Geräte erfüllen alle anzuwendenden Gemeinschaftsvorschriften des Europäischen Wirtschaftsraums.

Die EU-Konformitätserklärung kann unter der auf der Rückseite dieser Betriebsanleitung angeführten Adresse angefordert werden.

## Garantie

Die ADE Germany GmbH wird dieses Produkt reparieren oder ersetzen, sofern der Nachweis geführt wird, dass innerhalb von einem Jahr ab dem Zeitpunkt des Erwerbs durch Herstellungsmängel oder defektes Material verursachte Schäden aufgetreten sind. Für den Nachweis ist ein Kaufbeleg erforderlich.

Alle beweglichen Teile wie z. B. Akkus oder Kabel sind von der Garantie ausgenommen. Werden andere als von der ADE Germany GmbH zugelassene Zubehörteile verwendet, erlischt die Garantie. Dies gilt insbesondere für die Verwendung nicht zugelassener Akkus.

Die Garantie umfasst keine äußeren normalen Abnutzungs- und Verschleißerscheinungen oder durch Unfall oder Missbrauch verursachte Beschädigungen. Für Geräte, die durch Unbefugte geöffnet wurden, greift die Garantie nicht. Die gesetzlich geregelten Rechte des Kunden werden durch diese Vereinbarung nicht außer Kraft gesetzt.

Für Reklamationen, Kundendienst und die Bereitstellung von Ersatzteilen ist der Händler zuständig, bei dem die Waage erworben wurde.

## KUNDENSERVICE



+49 40 432776-0

Zum regulären Festnetztarif Ihres Telefonanbieters



info@ade-germany.de

ade-germany.de

© Copyright

Nachdruck oder Vervielfältigung (auch auszugsweise)  
nur mit Genehmigung der:

ADE Germany GmbH  
Neuer Höltigbaum 15  
22143 Hamburg  
Deutschland

2023

Vertrieben durch:

ADE Germany GmbH  
Neuer Höltigbaum 15  
22143 Hamburg  
Deutschland  
ade-germany.de